



Viveros de la Colina No. 238 Col. Viveros de la Loma
Tlalnepantla Tel: 50-62-82-00 • www.hobart.com.mx

LAVALOZA Advansys CLPS66eN y LAVALOZA CON RECUPERACIÓN DE ENERGÍA CLPS66eN-EGR



LAVALOZA ADVANSYS CLPS66eN CON SISTEMA DE RECUPERACIÓN DE ENERGÍA Y LAVALOZA

CARACTERÍSTICAS ESTÁNDAR

- 202 canastillas por hora
- Sistema de Recuperación de Energía del Agua de Drenaje (DWER)
- Sistema Automático de Eliminación de Desperdicios (ASR) (Estándar sólo en los modelos Advansys)
- Prelavado de 22" (55.88 cm) con motor de 2HP
- Kit para enfriar el agua del drenaje (DWT)
- Sobrecalentador eléctrico de 30 KW
- Válvulas reguladoras de presión
- Sistema Opti-Rinse™
- Mecanismo motriz de rápido regreso del transportador
- Doble puerta aislada con interruptores de seguridad y bisagras
- Sistema sellado de la puerta
- Altura de 19.5 (49.53 cm) de la abertura de la cámara
- Módulo del control del microprocesador montado en la parte superior de equipo
- Modo de ahorro de energía
- Indicador de agua sucia
- Alarma de baja temperatura
- Modo configurable de pausa para lavado de ollas y sartenes con certificación de la NSF
- Notificación configurable e inteligente de eliminación de sarro
- Diagnósticos de servicio
- Cumplimiento con el protocolo de la Asociación Norteamericana de Fabricantes de Equipos Alimentarios (NAFEM, por sus siglas en inglés)
- Brazos de lavado con patrón de aspersión balanceado diseñados por dinámica de fluido por computadora
- Brazos de lavado avellanado de acero inoxidable anti obstrucción
- Rejilla removible de entrada a la bomba
- Bombas e impulsores de acero inoxidable de auto drenado
- Canastilla profunda de desperdicios y rejilla sencilla inclinada de desperdicios
- Cubiertas de acero inoxidable que encierran el perímetro y la parte inferior del equipo
- Cierre de drenado actuado por la puerta
- Conexión eléctrica de un sólo punto (no incluye el sobrecalentador)
- Controles para motor de extracción

DIRECCIÓN DE OPERACIÓN

- De derecha a izquierda
- De izquierda a derecha

VOLTAJE

208/60/3	240/60/3	380/60/3
480/60/3	600/60/3	

MODELO

- CLPS66eN-EGR- Lavalozas con Sistema de Recuperación de Energía
- CLPS66eN-ADV- Lavalozas Advansys

OPCIONES CON COSTO

- Conexión eléctrica de un solo punto, para incluir el sobrecalentador eléctrico (sólo tres fases)
- Cámara más alta que la cámara estándar

ACCESORIOS

- Campanas de extracción de acero inoxidable
- Descargador automático en esquina
- Cargador lateral
- Ventilador- soplador

Las especificaciones, los detalles y las medidas se encuentra al reverso

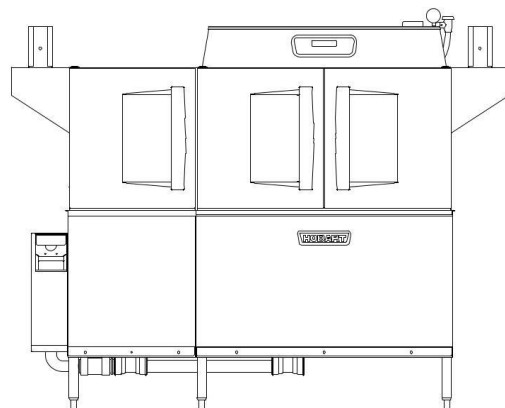

Lavalozas con extracciones opcionales

LAVALOZA Advansys CLPS66eN y LAVALOZA CON RECUPERACIÓN DE ENERGÍA CLPS66eN-EGR

HOBART

Viveros de la Colina No. 238 Col. Viveros de la Loma, Tlalnepanitla Tel: 50-62-82-00 • www.hobart.com.mx

LAS LAVALOZAS CON RECUPERACIÓN DE ENERGÍA Y ADVANSYS SON EQUIPOS ESTÁNDAR CON MÁS CARACTERÍSTICAS EFICACES QUE NUNCA

Al interior y al exterior, las lavalozas con recuperación de energía y advansys están equipadas con componentes estándar e innovaciones de diseño que las hacen los equipos del más grande valor en la industria de las lavalozas.



Las puertas aisladas de inspección con bisagras brindan un fácil acceso a la cámara. Las tuberías de lavado exteriores y los reducidos deflectores interiores disminuyen el tiempo de limpieza.

El mecanismo de rápido regreso del transportador patentado brinda una amplia separación entre la zona de lavado y de enjuague.



El nuevo módulo de control mejorado exclusivo de Hobart ofrece muchas características, como el modo de ahorro de energía, el modo de pausa de ollas y sartenes con certificación de la NSF, las alarmas de baja temperatura, el indicador de agua sucia (el cual también muestra el estatus del equipo) y las notificaciones configurables e inteligentes para eliminar el sarro. Los controles tienen los diagnósticos de servicio y cumplen con las normas de la NAFEM.

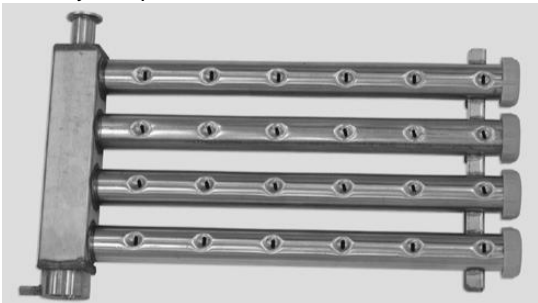

Brazos de lavado: Los brazos de lavado de diseño por dinámica de fluido por computadora se auto alinean para la fácil colocación y cuentan con espreas avenalladas anti obstrucción, características de Hobart, para obtener excelentes resultados.



El sistema de Recuperación de Energía del Agua de Drenado (DWeR) es una solución mejorada que brinda 20% de ahorros de energía comparado a las lavalozas serie CLe. El sistema DWeR ofrece beneficios al usar el calor del agua de drenado que sale del equipo para calentar el agua fría que entra a la lavaloza. El sistema calienta el agua fría antes de llenar el sobrecalentador; por lo tanto, requiere menos energía del calentador para llegar a la temperatura de 180° del enjuague final para esa agua. Además, al sacar el calor del agua de drenado que sale del equipo y al templar el agua fría (si se necesita), ayudamos a nuestros clientes a cumplir con los códigos de plomería nacionales, que requieren que el agua esté a una temperatura menor a 110°F cuando ésta pase al sistema de agua externo municipal.

Sistema Automático de Eliminación de Residuos (ASR) estándar sólo en los modelos Advansys.

El sistema ASR re direcciona de forma automática los residuos de alimentos que se quedan en el equipo después del prelavado a una canastilla externa de residuos en el extremo de carga de la lavaloza. El sistema ayuda a mantener más limpia el agua de lavado, reduciendo el uso de detergentes químicos y las veces que se cambia el agua. También le genera ahorros al cliente en químicos, agua y energía



Sistema Opti-Rinse™ de menor consumo de agua, exclusivo de Hobart: Este sistema exclusivo de Hobart reduce significativamente los costos de operación al disminuir el agua de enjuague y la energía requerida para calentar el agua. El patrón de aspersión único rocía gotas más grandes para sanitizar la loza más eficazmente.



Sobrecalentador de acero inoxidable sin presión totalmente cableada y plomería interconectada: Ahorre en instalación y en espacio. Simplifique el funcionamiento con un sólo interruptor de encendido para la lavalozas y el sobrecalentador.

OPCIONES Y ACCESORIOS

La flexibilidad es sinónimo de las lavalozas CLen de Hobart. Si su trabajo demanda una lavalozas con campana de extracción, una campana extendida y un prelavado, sólo especifique la combinación de opciones que se adapte a sus necesidades.

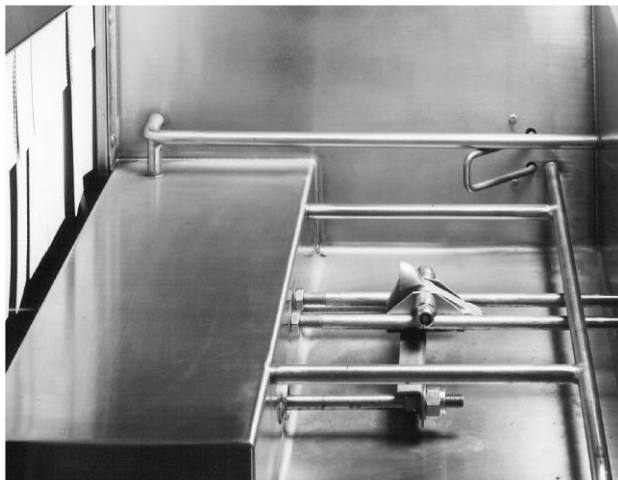

Cargador lateral: Ahorre 6 metros cuadrados de espacio con el cargado opcional lateral para C-Line. Las canastillas se acomodan automáticamente a 90° en la lavalozas, lo que reduce demasiado el espacio y el trabajo. Su equipo de trabajo apreciará esta característica del equipo.

OTROS ACCESORIOS DISPONIBLES

Soplador secador y descargador motriz directo

OTRAS CARACTERÍSTICAS ESTÁNDAR

- **Cortinas térmicas en capas** que mantienen el calor en el equipo.
- **Embrague motriz del transportador patentado** para una máxima protección contra los atoramientos en el transportador.
- **Rejilla removible de entrada a la bomba** cuenta con una guarda para mantener los desperdicios en la entrada de la bomba
- **Sellos de la puerta** aisladas con bisagras y sello tipo laberinto de acero inoxidable para un funcionamiento libre de escurrimientos.
- **Cierre de drenado actuado por la puerta.** El cierre de la puerta activa el cierre del drenado, elimina los pasos que se hacen de forma manual y asegura que el cierre esté en la posición correcta

	Lavalozas con Recuperación de energía y Advansys
Capacidad del equipo (mecánico) Canastillas por hora (19 3/4" x 19 3/4") (50.16 x 50.16 cm)	202
Velocidad del transportador, pies por minuto	5.6 máximo
Platos por hora (en promedio 25 por canastilla)	5,025
Vasos por hora (en promedio 45 por canastilla)	9,045
Espacio del piso, mesa a mesa (pulgadas)	66 (167.64 cm)
Medidas totales, altura x anchura x profundidad (pulgadas)	79 3/16 x 79 3/4 x 31 1/4 (202.08 x 202.56 x 79.37 cm)
H.P. del motor	Prelavado 2 Lavado 2
H.P. del transportador	1/6
Número de tanques	2
Capacidad del tanque, galones	Prelavado 23 Lavado 23
Capacidad de la bomba, galones por minuto, prueba de cortina Weir	165
Equipo de calentamiento (para mantener caliente el tanque de lavado) Quemadores de gas (con gas natural)	78,000 BTU por hora
Unidad de calentamiento eléctrico	15 KW
Sobrecalentador y enjuague final	30 KW
Enjuague, minutos operados durante una hora máxima de funcionamiento	60
Flujo de enjuague final, galones por minuto A una presión de flujo de 15 PSI	1.8
A una presión de flujo de 20 PSI	2.1
Flujo de enjuague final, galones por hora, máximo A una presión de flujo de 20 PSI	126
Enjuague a una presión de flujo de 20 PSI Galones por canastilla	Sanitización con agua caliente .62- 180°F
Consumo de vapor Libras por hora, máxima Aprox. 30 libras por hora= 1 boiler H.P. (BHP) Lavalozas, basada a un vapor a 20 PSI y en el abastecimiento de agua de enjuague final del cliente a 180°F máximo	65
Sobrecalentador de vapor, si se utiliza con un vapor de 20 PSI Flujo del agua a 20 PSI, el agua que entra a una temperatura de 130°F aumenta a una temperatura de 180°F mínimo	60
Requisitos de extracción Pies cúbicos por minuto	
Extremo de entrada	200
Extremo de descarga	400
Rango máximo del flujo de drenado, galones por minuto (rango inicial con el tanque lleno)	38
Peso de envío con embalaje, kilos aproximados	410.50 Kg.

LAVALOZA CON RECUPERACIÓN DE ENERGÍA

CLPS66eN-EGR



Viveros de la Colina No. 238 Col. Viveros de la Loma
Tlalnepantla Tel: 50-62-82-00 • www.hobart.com.mx

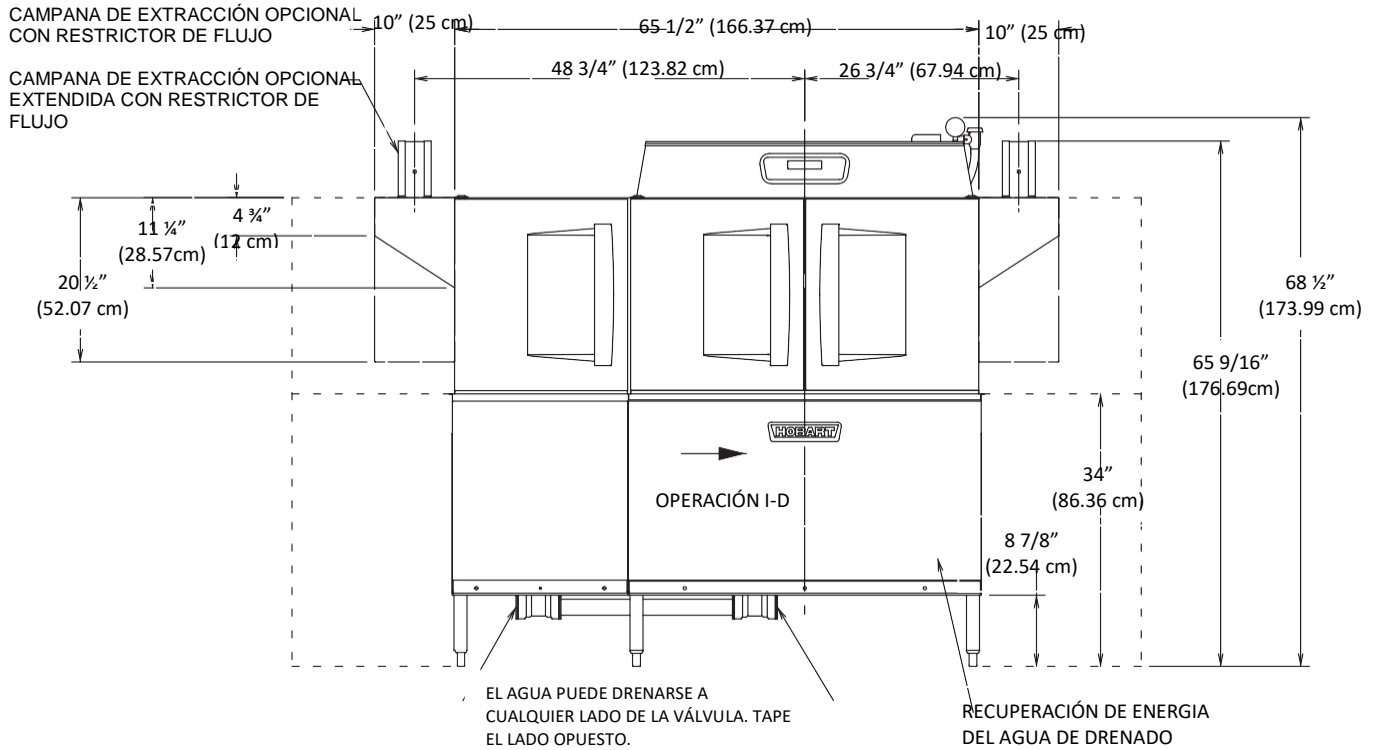

SOBRECALENTADOR 15 KW			
ESPECIFICACIONES ELÉCTRICAS	AMPERES NOMINALES	AMPERAJE MÍNIMO DEL CONDUCTOR DE SUMINISTRO	DISPOSITIVO MÁXIMO DE PROTECCIÓN
200-240/50/3	40.1	50	50
380-415/50/3	26.6	30	30
200/50/3	43.3	60	60
208-240/60/3	40.1	50	50
208/60/3	45.0	60	60
240/60/3	40.1	50	50
380/60/3	21.3	30	30
380-415/60/3	23.2	30	30
480/60/3	20.0	25	25
600/60/3	13.5	20	20

SOBRECALENTADOR 30 KW			
ESPECIFICACIONES ELÉCTRICAS	AMPERES NOMINALES	AMPERAJE MÍNIMO DEL CONDUCTOR DE SUMINISTRO	DISPOSITIVO MÁXIMO DE PROTECCIÓN
200-240/50/3	80.2	90	90
380-415/50/3	53.2	60	60
200/50/3	80.8	90	90
208-240/60/3	80.2	90	90
208/60/3	83.9	90	90
240/60/3	80.2	90	90
380/60/3	42.5	60	60
380-415/60/3	46.4	60	60
480/60/3	40.1	50	50
600/60/3	33.7	40	40

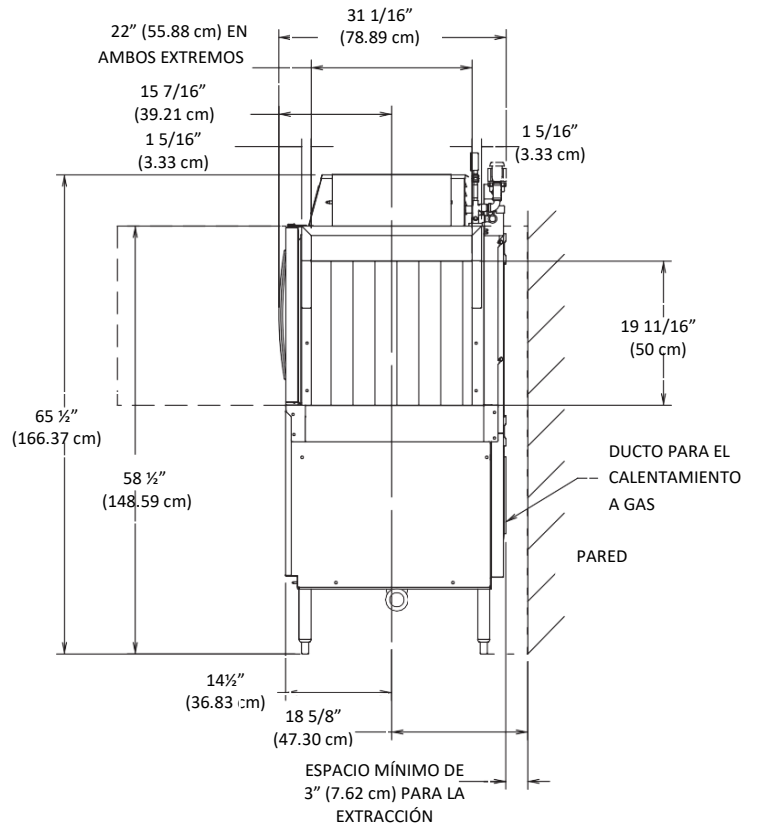

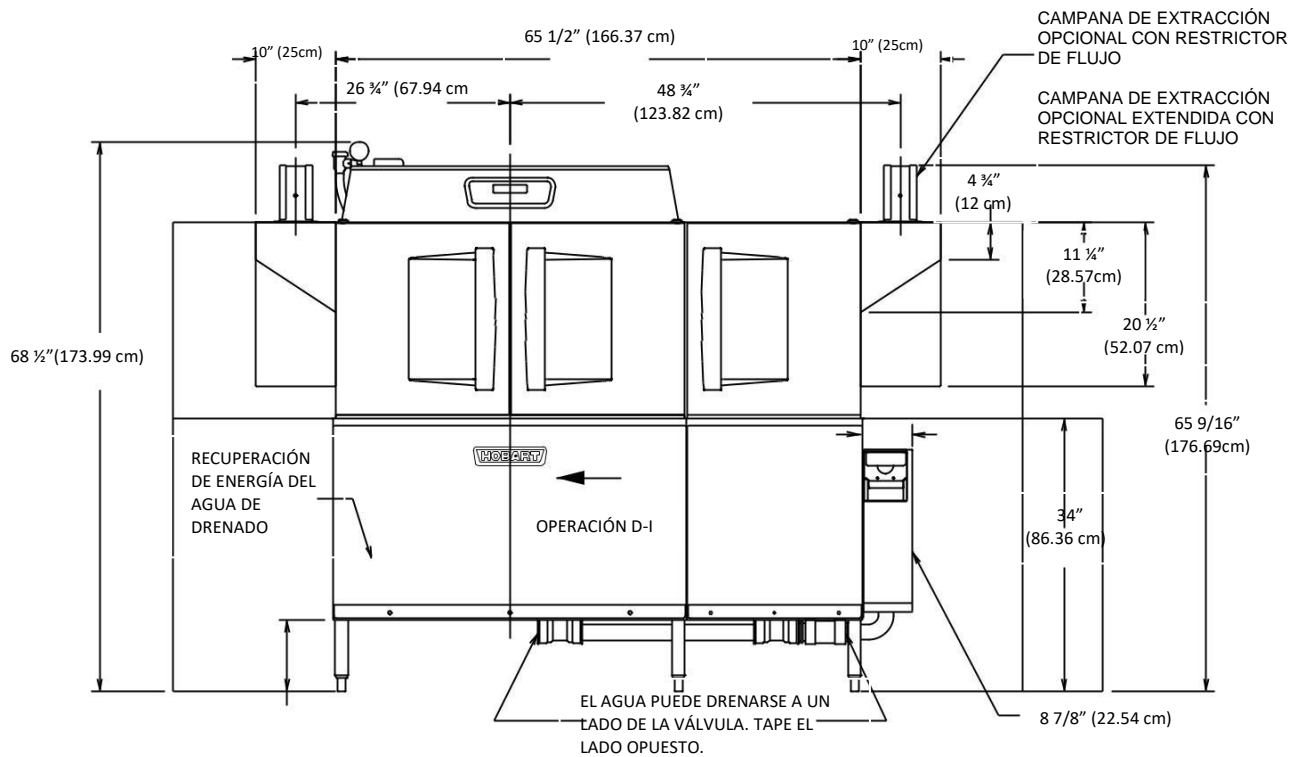

ADVERTENCIA

LAS CONEXIONES ELÉCTRICAS Y A TIERRA DEBEN CUMPLIR CON LAS PARTES APLICABLES DEL CÓDIGO NACIONAL ELÉCTRICO Y/U OTROS CÓDIGOS LOCALES ELÉCTRICOS.

PRECAUCIÓN: EL HIPOCLORITO DE SODIO (BLANQUEADOR) ES CORROSIVO A ALGUNOS MATERIALES COMO LA PLATA, EL ALUMINIO Y EL PIUTER.

ATENCIÓN: LAS CONEXIONES DE TUBERÍA DEBEN CUMPLIR CON LOS CÓDIGOS APLICABLES DE SANIDAD, SEGURIDAD Y PLOMERÍA.

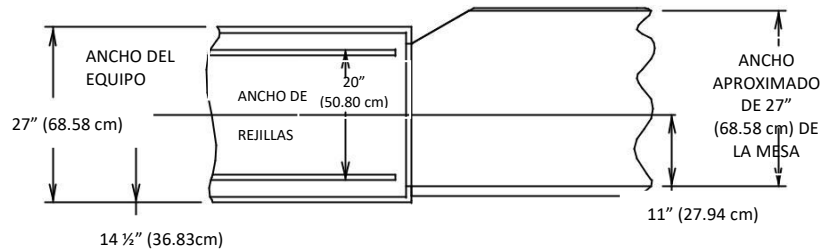

DISTRIBUCIÓN RECOMENDADA DE LA MESA Y LAS REJILLAS

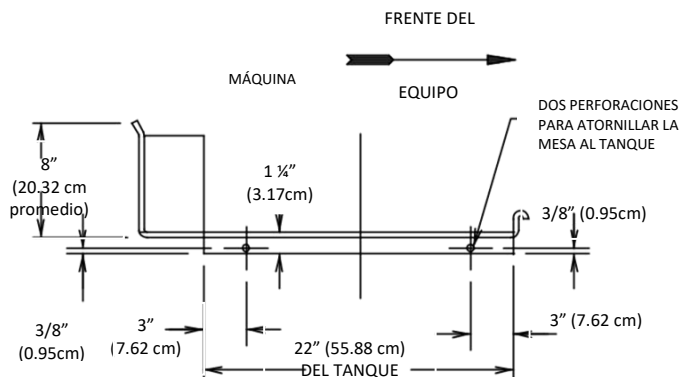

VISTA QUE MUESTRA LAS UBICACIONES DE LAS PERFORACIONES EN LA PARTE DE ABAJO DE LA MESA

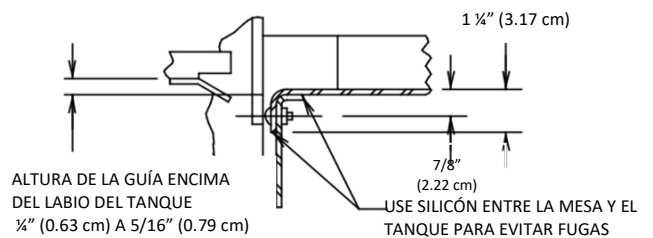

VISTA QUE MUESTRA LAS CONEXIONES DE LA MESA

LAVALOZA CON RECUPERACIÓN DE ENERGÍA CLPS66eN-EGR, ELÉCTRICA I-D



Viveros de la Colina No. 238 Col. Viveros de la Loma,
Tlalnepantla Tel: 50-62-82-00 • www.hobart.com.mx

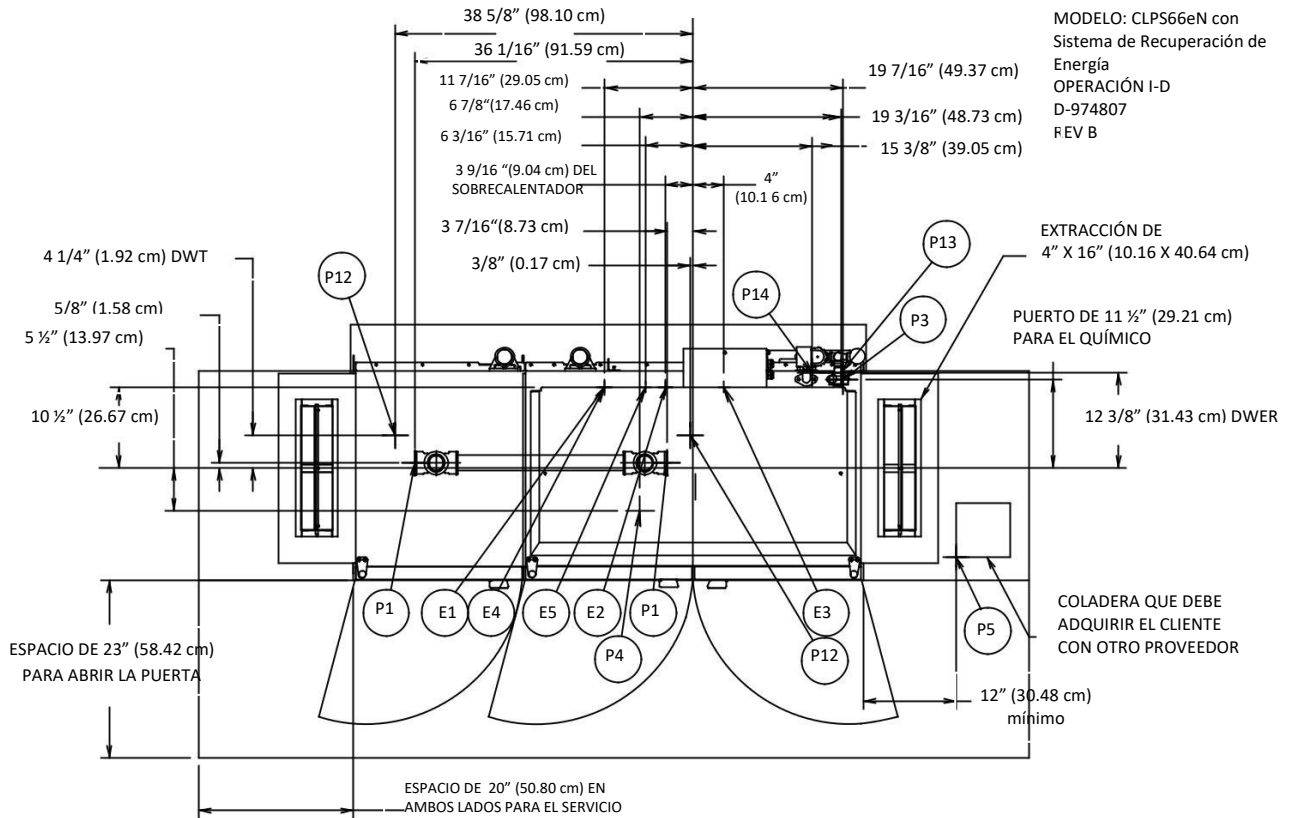

MODELO: CLPS66eN con
Sistema de Recuperación de
Energía
OPERACIÓN I-D
D-974807
FEV B

INFORMACIÓN ADICIONAL:

REQUISITOS DE EXTRACCIÓN DE LA CAMPANA DE EXTRACCIÓN O CAMPANA DE EXTRACCIÓN EXTENDIDA OPCIONALES: 200 PIES CÚBICOS POR MINUTO AL EXTREMO DE LA ENTRADA Y 400 PIES CÚBICOS POR MINUTO AL EXTREMO DE LA SALIDA.

TODAS LAS DIMENSIONES TOMADAS DESDE LA LÍNEA DEL PISO PUEDEN SER INCREMENTADAS APROXIMADAMENTE A 3/4" (1.90 cm) O DISMINUIDAS A 1/2" (1.27 cm).

EL INTERIOR DEL TANQUE ES DE 66" (167.64 cm)
(A LA CONEXIÓN DE LA MESA)
LAS MEDIDAS DE MESA A MESA SON 65 25/32" (167.08 cm)

PESO NETO DEL EQUIPO: 349.26 Kg. (ALTURA ESTÁNDAR)
PESO DEL ENVÍO NACIONAL: 397.34 Kg. (ALTURA ESTÁNDAR)

PARA CONOCER SOBRE LA DISIPACIÓN DE CALOR SENSIBLE Y LATENTE DE LA CLeN, CONSULTE LA FICHA TÉCNICA F40459

INFORMACIÓN DE TUBERÍA: CALENTAMIENTO ELÉCTRICO, DE VAPOR Y DE GAS

El cliente debe comprar e instalar un supresor de golpe de ariete (que cumpla con la Norma Estándar ASSE-1010 o equivalente) a la toma de agua a la conexión de servicio.

La dureza recomendada del agua deber ser igual o menor a 3 granos para obtener mejores resultados.

Para los equipos que no tienen el sobrecalentador (conexión P15):
La presión del agua recomendada para el equipo debe ser de 20 PSI (15 PSI mínimo, 25PSI máximo).

Si la presión es mayor a 25PSI, el cliente deberá comprar una válvula reguladora de presión con un escape interno de expansión térmica para conectarla de la toma de agua al equipo.

Para realizar la limpieza, instale una llave con una manguera y una válvula de mano cerca del equipo.

Cuando use un alimentador de sanitizado químico, éste debe estar certificado a la Norma Estándar 28 de la NSF.

CONEXIÓN DE SERVICIO ELÉCTRICA EN UN SÓLO PUNTO, MOTORES (SÓLO TRES FASES) Y CALENTAMIENTO ELÉCTRICO DE TANQUE

VOLTAJE	AMPERES NOMINALES	AMPERAJE MÍNIMO DEL CONDUCTOR DE SUMINISTRO	DISPOSITIVO MÁXIMO DE PROTECCIÓN
208/60/3	60.6	80	80
240/60/3	58	80	80
480/60/3	30.6	40	40
200/50/3	60	80	80
380/60/3	33.5	40	40
380-415/50/3	34.9	40	40
600/60/3	22.6	35	35

CONEXIÓN DE SERVICIO SEPARADA PARA EL CALENTAMIENTO ELÉCTRICO

CALENTAMIENTO ELÉCTRICO 15 KW (LAVADO)			
VOLTAJE	AMPERES	AMPERAJE MÍNIMO DEL CONDUCTOR DE SUMINISTRO	DISPOSITIVO MÁXIMO DE PROTECCIÓN
208/60/3	45	60	60
240/60/3	43	60	60
480/60/3	22	30	30
200/50/3	43	60	60
380/60/3	23	30	30
380-415/50/3	29	40	40
600/60/3	14.4	20	20
208/60/1	78	100	100
240/60/1	74.4	100	100

CONEXIÓN DE SERVICIO SEPARADA PARA MOTORES DE CALENTAMIENTO ELÉCTRICO

MOTORES: TRANSPORTADOR 1/6 H.P. LAVADO 2 H.P.			
VOLTAJE	AMPERES NOMINALES	AMPERAJE MÍNIMO DEL CONDUCTOR DE SUMINISTRO	DISPOSITIVO MÁXIMO DE PROTECCIÓN
208/60/3	15.6	20	20
240/60/3	15.1	20	20
480/60/3	9.1	15	15
200/50/3	16.6	20	20
380/60/3	10.7	15	15
380-415/50/3	10.1	15	15
600/60/3	8.2	15	15
208/60/1	27	35	35
240/60/1	26.3	35	35

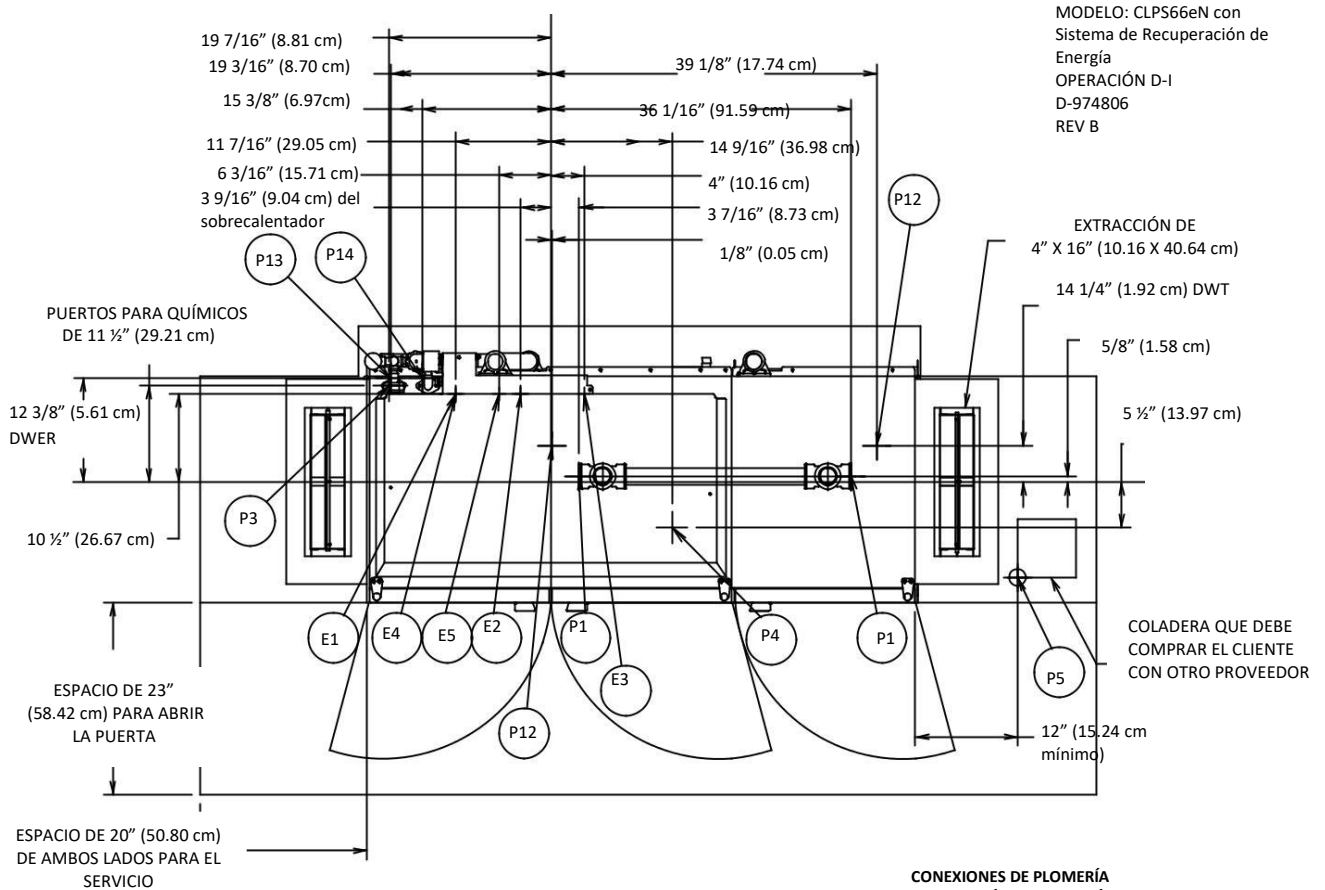

**CONEXIONES ELÉCTRICAS
INFORMACIÓN DE CONEXIÓN
(SNPT= SOBRE NIVEL DEL PISO TERMINADO)
REFERENCIA
CALENTAMIENTOS ELÉCTRICO, VAPOR Y GAS**

- E1 CONEXIÓN ELÉCTRICA: UN SÓLO PUNTO, ELÉCTRICA, GAS Y VAPOR, PERFORACIÓN DE 1 1/4" O 2" PARA TUBO CONDUIT, A UNA ALTURA DE 63 3/4" (161.92 cm) SNPT.
- E2 CONEXIÓN ELÉCTRICA: SOBRECALENTADOR, CONFIGURABLE A 15/30 KW, PERFORACIÓN DE 1 1/4" O 2" PARA TUBO CONDUIT, A UNA ALTURA DE 63 3/4" (161.92 cm) SNPT.
- E3 CONEXIÓN ELÉCTRICA: DOSIFICADORES DE DETERGENTE, DE SANITIZADOR (SÓLO BAJA TEMPERATURA) Y LÍQUIDO DE ENJUAGUE. TUBO CONDUIT DE 1/2", A UNA ALTURA DE 64 1/4" (163.19 cm) SNPT.

**SÓLO CALENTAMIENTO ELÉCTRICO
CONEXIÓN ELÉCTRICA SEPARADA MONOFÁSICA Y TRIFÁSICA
CONFIGURADA EN CAMPO**

- E4 CONEXIÓN ELÉCTRICA: MOTORES Y CONTROLES, TUBO CONDUIT DE 1 1/4" A UNA ALTURA DE 63 3/4" (161.92 cm) SNPT.
E5 CALENTAMIENTO ELÉCTRICO: 15,000 WATTS, TANQUE DE LAVADO, PERFORACIÓN PARA TUBO CONDUIT DE 1", A UNA ALTURA DE 63 3/4" (161.92 cm) SNPT.

**CONEXIONES DE PLOMERÍA
INFORMACIÓN DE CONEXIÓN
(SNPT =SOBRE NIVEL DEL PISO TERMINADO)
REFERENCIA
CALENTAMIENTOS ELÉCTRICOS, VAPOR Y GAS**

- P1 DRENAJE: CUERDA DE TUBERÍA HEMBRA DE 2", A 7 3/8 (18.73 cm) SNPT; DOS POSIBLES CONEXIONES; EL AGUA PUEDE DRENARSE A CUALQUIER LADO DE LA VÁLVULA. TAPE EL LADO OPUESTO AL OTRO LADO.
- P3 DOSIFICADOR DE ENJUAGUE: QUITA EL TAPÓN DE 1/8" PARA ACCEDER AL ORIFICIO CON CUERDA DE 1/8" HEMBRA NPT A 59 9/16" (151.28cm) SNPT
- P4 SENSOR DE CONCENTRACIÓN DE DETERGENTE: RETIRE EL TAPÓN ENSAMBLADO PARA ACCEDER A LA PERFORACIÓN DE 7/8" (2.22 cm) DE DIÁMETRO (SÓLO TANQUE DE LAVADO) A 14 5/8" (37.14 cm) SNPT.
- P5 DRENAJE INDIRECTO A UNA COLADERA EN PISO: EL CLIENTE DEBE COMPRAR LA COLADERA, 0" SNPT CUANDO SE NECESITE. INSTALE LA COLADERA AFUERA DEL PERÍMETRO DE LA LAVALOZA.

KIT PARA ENFRIAR EL AGUA DE DRENAJE

- P12 CONEXIÓN DE AGUA FRÍA: ROSCA DE TUBERÍA HEMBRA DE 1/2", TEMPERATURA DE AGUA FRÍA 80°F MÁXIMO, 7 3/8" (18.73 cm) SNPT

RECUPERACIÓN DE ENERGÍA DEL AGUA DE DRENADO OPCIONAL

- P13 CONEXIÓN DE AGUA CALIENTE: ROSCA DE TUBERÍA HEMBRA DE 1/2", A UNA ALTURA DE 11 3/16" (28.41 cm) SNPT, ALTA TEMPERATURA CON SOBRECALENTADOR DE 30KW A 110°F MÍNIMO
- P14 CONEXIÓN DE AGUA FRÍA: ROSCA DE TUBERÍA HEMBRA DE 1/2" A 11 3/16" (28.41 cm). SNPT, TEMPERATURA DEL AGUA FRÍA 55°F Min.

LAVALOZA CON RECUPERACIÓN DE ENERGÍA CLPS66eN-EGR, GAS I-D



Viveros de la Colina No. 238 Col. Viveros de la Loma,
Tlalnepantla Tel: 50-62-82-00 • www.hobart.com.mx

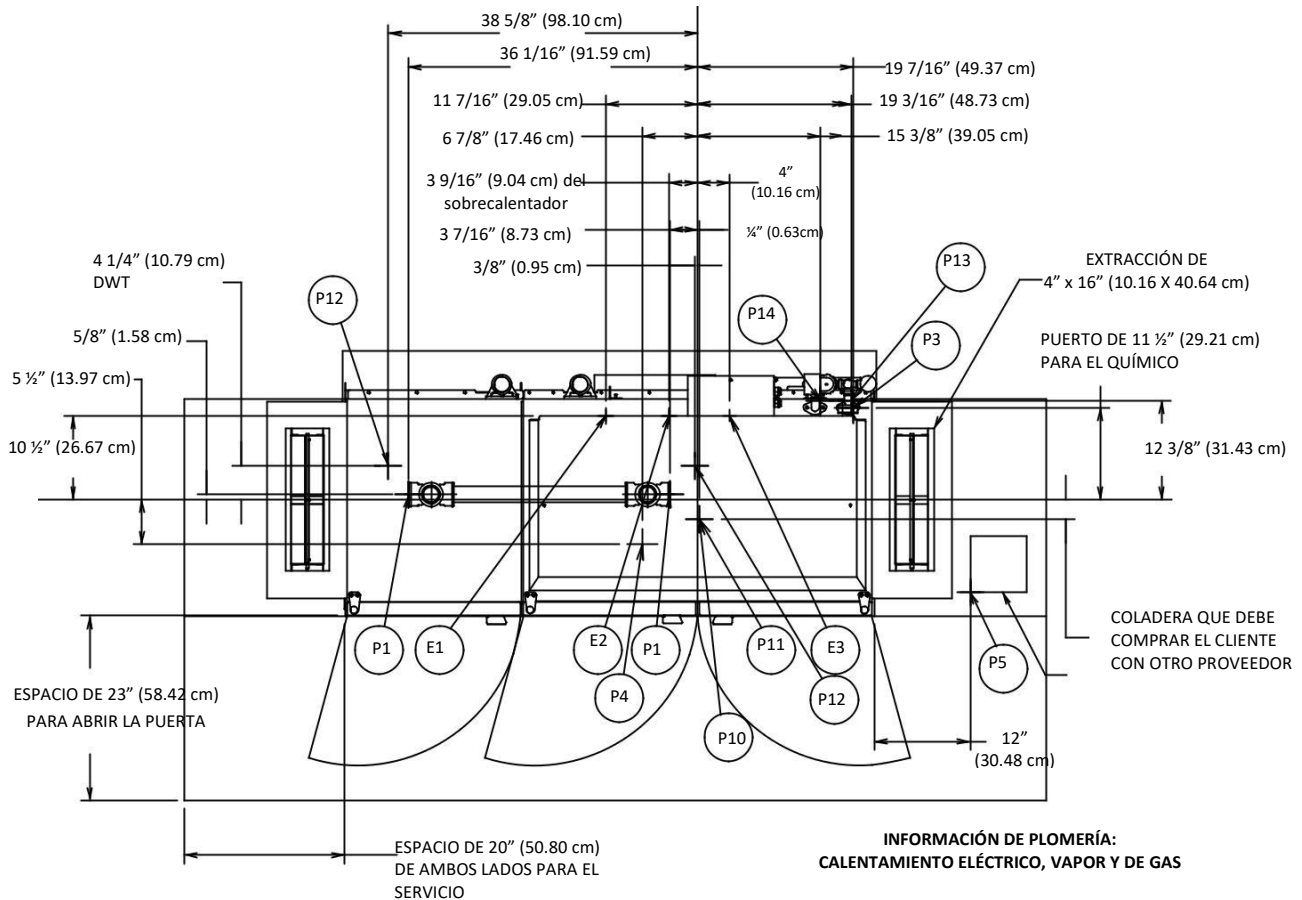

INFORMACIÓN ADICIONAL:

REQUISITOS DE EXTRACCIÓN DE LA CAMPANA DE EXTRACCIÓN O CAMPANA DE EXTRACCIÓN EXTENDIDA OPCIONALES: 200 PIES CÚBICOS POR MINUTO AL EXTREMO DE LA ENTRADA Y 400 PIES CÚBICOS POR MINUTO AL EXTREMO DE LA SALIDA.

TODAS LAS DIMENSIONES TOMADAS DESDE LA LÍNEA DEL PISO PUEDEN SER INCREMENTADAS APROXIMADAMENTE A 3/4" (1.90 cm) O DISMINUIDAS A 1/2" (1.27 cm).

EL INTERIOR DEL TANQUE ES DE 66" (167.64 cm)
(A LA CONEXIÓN DE LA MESA)
LAS MEDIDAS DE MESA A MESA SON 65 25/32" (167.08 cm)

PESO NETO DEL EQUIPO: 349.26 Kg. (ALTURA ESTÁNDAR)
PESO DEL ENVÍO: 397.34 Kg. (ALTURA ESTÁNDAR)

LA INFORMACIÓN DE DISIPACIÓN DE CALOR SENSIBLE Y LATENTE DE LA LAVALOZA CLeN SE PUEDE CONSULTAR EN LA FICHA F40459

CONEXIÓN DE SERVICIO PARA MOTORES Y CONTROLES

MOTORES: TRANSPORTADOR 1/6 H.P. LAVADO 2 H.P.			
VOLTAJE	AMPERES	AMPERAJE MÍNIMO DEL CONDUCTOR	DISPOSITIVO MÁXIMO DE PROTECCIÓN
208-240/60/3	16.3	20	20
380/60/3	11.1	15	15
480/60/3	9.4	15	15
600/60/3	8.4	15	15
208-240/60/1	27.9	35	35

INFORMACIÓN DE PLOMERÍA: CALENTAMIENTO ELÉCTRICO, VAPOR Y DE GAS

El cliente debe comprar e instalar un supresor de golpe de ariete (que cumpla con la Norma Estándar ASSE-1010 o equivalente) en el suministro de agua en la conexión de servicio.

La dureza recomendada del agua deber ser igual o menor a 3 granos (51.9 P.P.M.) para obtener mejores resultados.

Para los equipos que no tienen el sobrecalentador (conexión P6): La presión del agua recomendada para el equipo debe ser de 20 PSI (15 PSI mínimo, 25PSI máximo).

Si la presión es mayor a 25PSI, el cliente deberá comprar una válvula reguladora de presión con un escape interno de expansión térmica para conectarla en la línea de agua al equipo.

Para facilitar la limpieza, debe instalarse una toma de agua cerca de la lavalozas con una manguera de uso intensivo y una válvula de mano. Cuando use un dosificador de sanitizado químico, éste debe estar certificado por la Norma Estándar 29 de la NSF.

SÓLO CALENTAMIENTO DE GAS

PARA GAS NATURAL, LA PRESIÓN AL QUEMADOR (EN LA CONEXIÓN DEL CLIENTE) DEBER SER DE 3.5" MÍNIMO Y 7" MÁXIMO W.C (COLUMNA DE AGUA)

PARA GAS LP, LA PRESIÓN AL QUEMADOR (EN LA CONEXIÓN DEL CLIENTE) DEBE SER DE 8" MINIMO Y 11" MÁXIMO W.C.

SI LA PRESIÓN DE GAS ES MAYOR A 7"(GAS NATURAL) O 11" (GAS LP) (COLUMNA DE AGUA), EL CLIENTE DEBE INSTALAR UNA VÁLVULA REGULADORA DE PRESIÓN EN LA TOMA DE GAS A LA LAVALOZA

CALENTAMIENTO DE GAS (NATURAL O LP) POTENCIA EN BTU/HR-78,000

LA EXTRACCIÓN DE GAS DEBE INSTALARSE DE ACUERDO AL CÓDIGO LOCAL. NO CONECTE LA CHIMENEA DE LA LAVALOZA A LA EXTRACCIÓN. VÉASE EL MANUAL DE INSTALACIÓN PARA LA EXTRACCIÓN DE GASES.

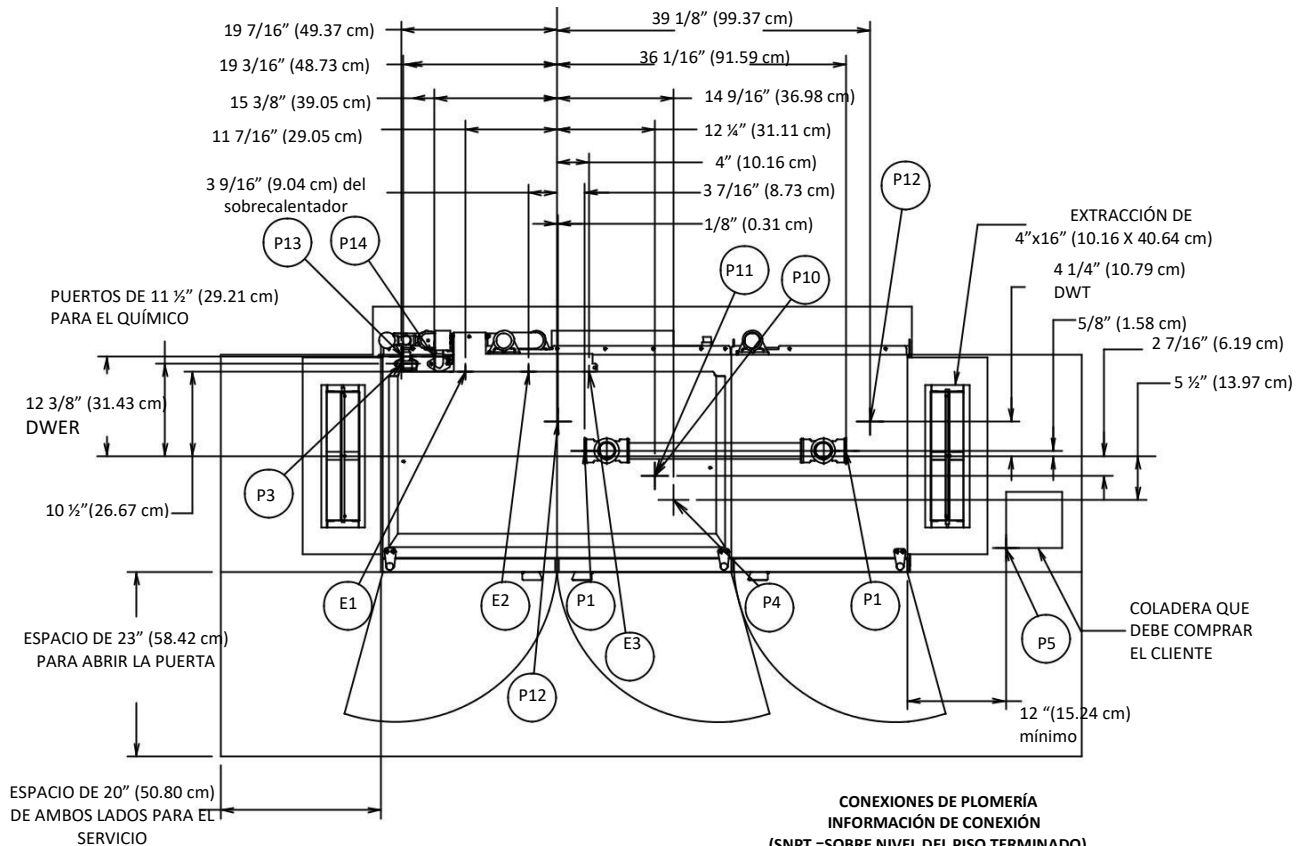

**CONEXIONES ELÉCTRICAS
INFORMACIÓN DE CONEXIÓN
(SNPT= SOBRE NIVEL DEL PISO TERMINADO)
REFERENCIA
CALENTAMIENTOS ELÉCTRICO, VAPOR Y GAS**

- E1 CONEXIÓN ELÉCTRICA: UN SÓLO PUNTO, ELÉCTRICA, GAS Y VAPOR, PERFORACIÓN DE 1 1/2" O 2" PARA TUBO CONDUIT, A UNA ALTURA DE 63 3/4" (161.92 cm) SNPT.
- E2 CONEXIÓN ELÉCTRICA: SOBRECALENTADOR, CONFIGURABLE A 15/30 KW, PERFORACIÓN DE 1 1/2" O 2" PARA TUBO CONDUIT, A UNA ALTURA DE 63 3/4" (161.92 cm) SNPT.
- E3 CONEXIÓN ELÉCTRICA: DOSIFICADORES DE DETERGENTE, DE SANITIZADOR (SÓLO BAJA TEMPERATURA) Y LÍQUIDO DE ENJUAGUE. TUBO CONDUIT DE 1/2", A UNA ALTURA DE 64 1/4" (163.19 cm) SNPT.

**CONEXIONES DE PLOMERÍA
INFORMACIÓN DE CONEXIÓN
(SNPT =SOBRE NIVEL DEL PISO TERMINADO)
REFERENCIA
CALENTAMIENTOS ELÉCTRICOS, VAPOR Y GAS**

- P1 DRENAJE: CUERDA DE TUBERÍA HEMBRA DE 2", A 7 3/8" (18.73 cm) SNPT; DOS POSIBLES CONEXIONES; EL AGUA PUEDE DRENARSE A CUALQUIER LADO DE LA VÁLVULA. TAPE EL LADO OPUESTO AL OTRO LADO.
- P3 DOSIFICADOR DE ENJUAGUE: QUITA EL TAPÓN DE 1/8" PARA ACCEDER AL ORIFICIO CON CUERDA DE 1/8" HEMBRA NPT A 59 9/16" (151.29cm) SNPT
- P4 SENSOR DE CONCENTRACIÓN DE DETERGENTE: RETIRE EL TAPÓN ENSAMBLADO PARA ACCEDER A LA PERFORACIÓN DE 7/8" (2.22 cm) DE DIÁMETRO (SÓLO TANQUE DE LAVADO) A 14 5/8" (37.14 cm) SNPT.
- P5 DRENAJE INDIRECTO A UNA COLADERA EN PISO: EL CLIENTE DEBE COMPRAR LA COLADERA, 0" SNPT CUANDO SE NECESITE. INSTALE LA COLADERA AFUERA DEL PERÍMETRO DE LA LAVALOZA.

SÓLO CALENTAMIENTO A GAS

- P10 CONEXIÓN DE GAS NATURAL: CUERDA DE TUBERÍA HEMBRA DE 3/8", A DE 10 3/4" (27.30 cm) SNPT; PRESIÓN DE GAS 3.5 "MÍNIMO Y 7" MÁXIMO, W.C (COLUMNA DE AGUA)
- P11 CONEXIÓN DE GAS LP: CUERDA DE TUBERÍA HEMBRA DE 1/2", A DE 10 3/4" (27.30 cm) SNPT. PRESIÓN DE GAS 8" MÍNIMO Y 11" MÁXIMO, W.C.

KIT PARA ENFRIAR EL AGUA DE DRENAJE

- P12 CONEXIÓN DE AGUA FRÍA: ROSCA DE TUBERÍA HEMBRA DE 1/2", TEMPERATURA DE AGUA FRÍA 80°F MÁXIMO, 7 3/8" (18.73 cm) SNPT

RECUPERACIÓN DE ENERGÍA DEL AGUA DE DRENAJE OPCIONAL

- P13 CONEXIÓN DE AGUA CALIENTE: ROSCA DE TUBERÍA HEMBRA DE 1/2", A UNA ALTURA DE 11 3/16" (28.41 cm) SNPT, ALTA TEMPERATURA CON SOBRECALENTADOR DE 30KW A 110°F MÍNIMO
- P14 CONEXIÓN DE AGUA FRÍA: ROSCA DE TUBERÍA HEMBRA DE 1/2" A 11 3/16" (28.41 cm). SNPT, TEMPERATURA DEL AGUA FRÍA: 55°F Min.

LAVALOZA CON RECUPERACIÓN DE ENERGÍA CLPS66eN-EGR, VAPOR I-D

HOBART

Viveros de la Colina No. 238 Col. Viveros de la Loma,
Tlalnepantla Tel: 50-62-82-00 • www.hobart.com.mx

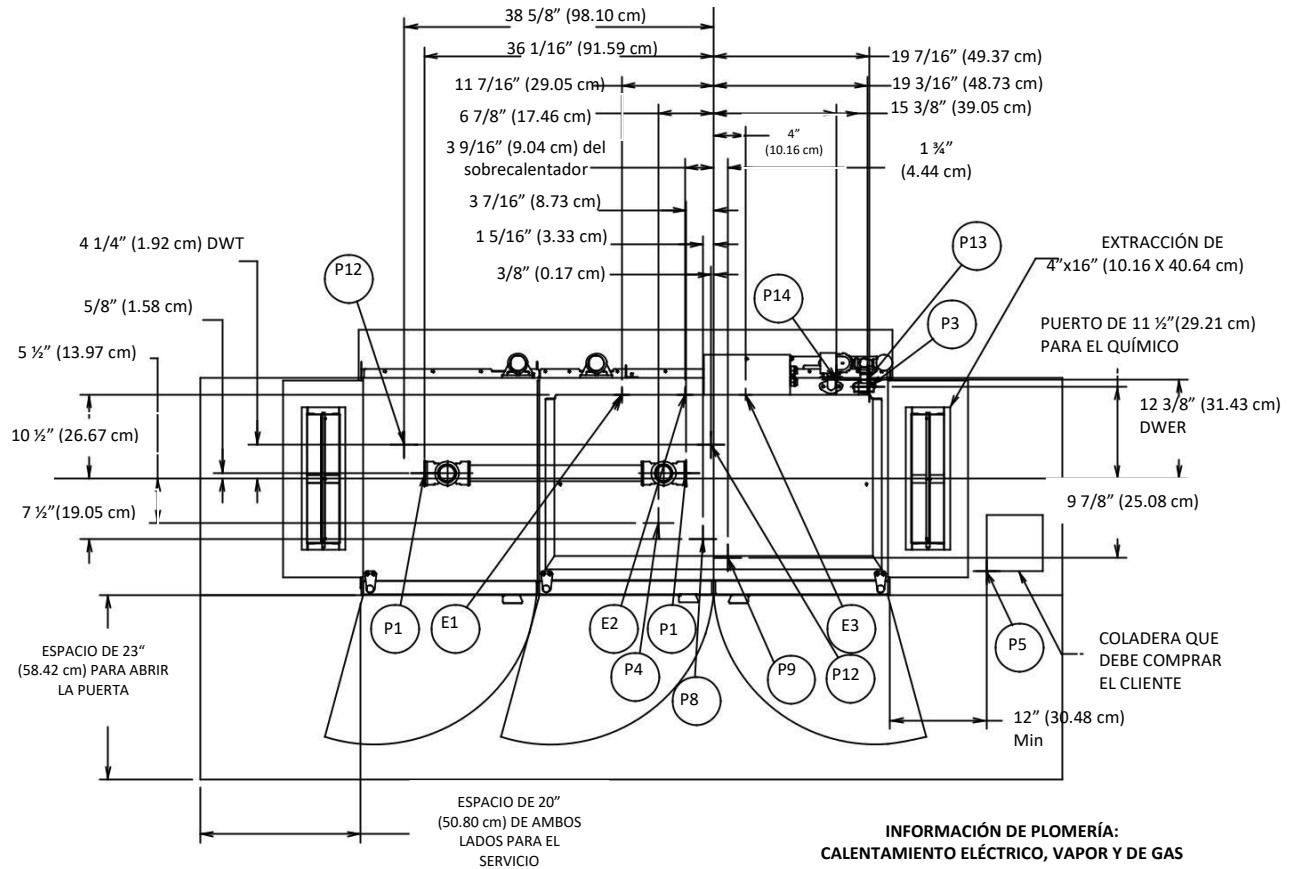

INFORMACIÓN ADICIONAL:

REQUISITOS DE EXTRACCIÓN DE LA CAMPANA DE EXTRACCIÓN O CAMPANA DE EXTRACCIÓN EXTENDIDA OPCIONALES: 200 PIES CÚBICOS POR MINUTO AL EXTREMO DE LA ENTRADA Y 400 PIES CÚBICOS POR MINUTO AL EXTREMO DE LA SALIDA.

TODAS LAS DIMENSIONES TOMADAS DESDE LA LÍNEA DEL PISO PUEDEN SER INCREMENTADAS APROXIMADAMENTE A 3/4" (1.90 cm) O DISMINUIDAS 1/2" (1.27 cm).

EL INTERIOR DEL TANQUE ES DE 66" (167.64 cm) (A LA CONEXIÓN DE LA MESA)
LAS MEDIDAS DE MESA A MESA SON 65 25/32" (167.08 cm)

PESO NETO DEL EQUIPO: 349.26 Kg. (ALTURA ESTÁNDAR)
PESO DEL ENVÍO NACIONAL: 397.34 Kg. (ALTURA ESTÁNDAR)

LA INFORMACIÓN DE DISIPACIÓN DE CALOR SENSIBLE Y LATENTE DE LA LAVALOZA CLeN SE PUEDE CONSULTAR EN LA FICHA F40459

CONEXIÓN DE SERVICIO PARA MOTORES Y CONTROLES

MOTORES: TRANSPORTADOR 1/6 H.P. LAVADO 2 H.P.			
VOLTAJE	AMPERES	AMPERAJE MÍNIMO DEL CONDUCTOR	DISPOSITIVO MÁXIMO DE PROTECCIÓN
200-240/50/3	16.6	20	20
208-240/60/3	16.3	20	20
380-415/50/3	10.1	15	15
380/60/3	11.1	15	15
480/60/3	9.4	15	15
600/60/3	8.4	15	15
208-240/60/1	27.9	35	35

INFORMACIÓN DE PLOMERÍA:

CALENTAMIENTO ELÉCTRICO, VAPOR Y DE GAS

El cliente debe comprar e instalar un supresor de golpe de ariete (que cumpla con la Norma Estándar ASSE-1010 o equivalente) en el suministro de agua en la conexión de servicio.

La dureza recomendada del agua deber ser igual o menor a 3 granos (51.9 P.P.M.) para obtener mejores resultados.

Para los equipos que no tienen el sobrecalentador (conexión P15):

La presión del agua recomendada para el equipo debe ser de 20 PSI (15 PSI mínimo, 25PSI máximo).

Si la presión es mayor a 25PSI, el cliente deberá comprar una válvula reguladora de presión con un escape interno de expansión térmica para conectarla en la línea de agua al equipo.

Para facilitar la limpieza, debe instalarse una toma de agua cerca de la lavalozza con una manguera de uso intensivo y una válvula de mano.

Cuando use un dosificador de sanitizado químico, éste debe estar certificado por la Norma Estándar 29 de la NSF.

SÓLO CALENTAMIENTO A VAPOR

LA PRESIÓN DEL FLUJO DE VAPOR ARRIBA DE LOS 50 PSI DEBE TENER UN REGULADOR DE PRESIÓN (QUE EL CLIENTE DEBE COMPRAR) INSTALADO EN LA RED DE VAPOR.

EL CLIENTE DEBE COMPRAR E INSTALAR UNA VÁLVULA DE MANO DE LA RED DE VAPOR AL EQUIPO.

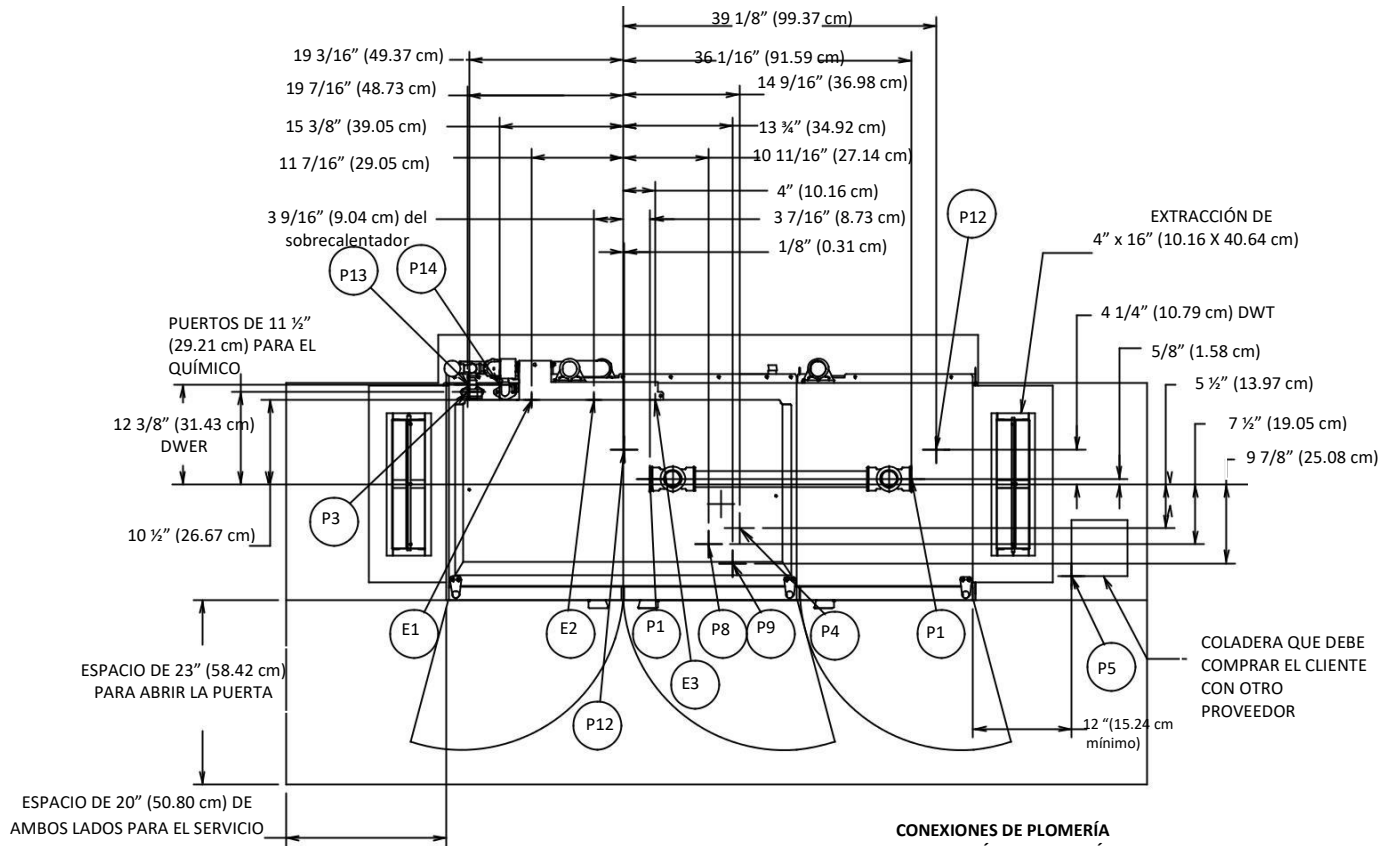

**CONEXIONES ELÉCTRICAS
INFORMACIÓN DE CONEXIÓN
(SNPT= SOBRE NIVEL DEL PISO TERMINADO)
REFERENCIA
CALENTAMIENTOS ELÉCTRICO, VAPOR Y GAS**

- E1 CONEXIÓN ELÉCTRICA: UN SÓLO PUNTO, ELÉCTRICA, GAS Y VAPOR, PERFORACIÓN DE 1 1/4" O 2" PARA TUBO CONDUIT, A UNA ALTURA DE 63 3/4" (161.92 cm) SNPT.
- E2 CONEXIÓN ELÉCTRICA: SOBRECALENTADOR, CONFIGURABLE A 15/30 KW, PERFORACIÓN DE 1 1/4" O 2" PARA TUBO CONDUIT, A UNA ALTURA DE 63 3/4" (161.92 cm) SNPT.
- E3 CONEXIÓN ELÉCTRICA: DOSIFICADORES DE DETERGENTE, DE SANITIZADOR (SÓLO BAJA TEMPERATURA) Y LÍQUIDO DE ENJUAGUE. TUBO CONDUIT DE 1/2", A UNA ALTURA DE 64 3/4" (163.19 cm) SNPT.

**CONEXIONES DE PLOMERÍA
INFORMACIÓN DE CONEXIÓN
(SNPT =SOBRE NIVEL DEL PISO TERMINADO)
REFERENCIA
CALENTAMIENTOS ELÉCTRICOS, VAPOR Y GAS**

- P1 DRENAJE: CUERDA DE TUBERÍA HEMBRA DE 2", A 7 3/8" (18.73 cm) SNPT; DOS POSIBLES CONEXIONES; EL AGUA PUEDE DRENARSE A CUALQUIER LADO DE LA VÁLVULA. TAPE EL LADO OPUESTO AL OTRO LADO.
- P3 DOSIFICADOR DE ENJUAGUE: QUITA EL TAPÓN DE 1/8" PARA ACCEDER AL ORIFICIO CON CUERDA DE 1/8" HEMBRA NPT A 59 9/16" (151.29cm) SNPT
- P4 SENSOR DE CONCENTRACIÓN DE DETERGENTE: RETIRE EL TAPÓN ENSAMBLADO PARA ACCEDER A LA PERFORACIÓN DE 7/8" (2.22 cm) DE DIÁMETRO (SÓLO TANQUE DE LAVADO) A 14 5/8" (37.14 cm) SNPT.
- P5 DRENAJE INDIRECTO A UNA COLADERA EN PISO: EL CLIENTE DEBE COMPRAR LA COLADERA 0" SNPT CUANDO SE NECESITE. INSTALE LA COLADERA AFUERA DEL PERÍMETRO DE LA LAVALOZA.

SÓLO CALENTAMIENTO A VAPOR

- P8 SERPENTINES DE VAPOR: FLUJO DE 10 A 15 PSI, CUERDA DE TUBERÍA HEMBRA DE 3/4", A 11 1/8" (28.25 cm) SNPT.
- P9 RETORNO DE CONDENSADO: DEBE MANTENERSE LA PRESIÓN MÍNIMA DIFERENCIAL A 10 PSI A TRAVÉS DE LA TRAMPA DE VAPOR. CUERDA DE TUBERÍA HEMBRA DE 3/4". UNA CONEXIÓN A 11 1/8" (28.25 cm) SNPT (EL EQUIPO TIENE UNA TRAMPA TIPO CUBETA)

KIT PARA ENFRIAR EL AGUA DE DRENAJE

- P12 CONEXIÓN DE AGUA FRÍA: ROSCA DE TUBERÍA HEMBRA DE 1/2", TEMPERATURA DE AGUA FRÍA 80°F MÁXIMO, 7 3/8" (18.73 cm) SNPT

RECUPERACIÓN DE ENERGÍA DEL AGUA DE DRENADO OPCIONAL

- P13 CONEXIÓN DE AGUA CALIENTE: ROSCA DE TUBERÍA HEMBRA DE 1/2", A UNA ALTURA DE 11 3/16" (28.41 cm) SNPT, ALTA TEMPERATURA CON SOBRECALENTADOR DE 30KW A 110°F MÍNIMO
- P14 CONEXIÓN DE AGUA FRÍA: ROSCA DE TUBERÍA HEMBRA DE 1/2" A 11 3/16" (28.41 cm). SNPT, TEMPERATURA DEL AGUA FRÍA: 55°F Min.

LAVALOZA CLPS66eN-ADV Advansys

HOBART

Viveros de la Colina No. 238 Col. Viveros de la Loma,
Tlalnepantla Tel: 50-62-82-00 • www.hobart.com.mx

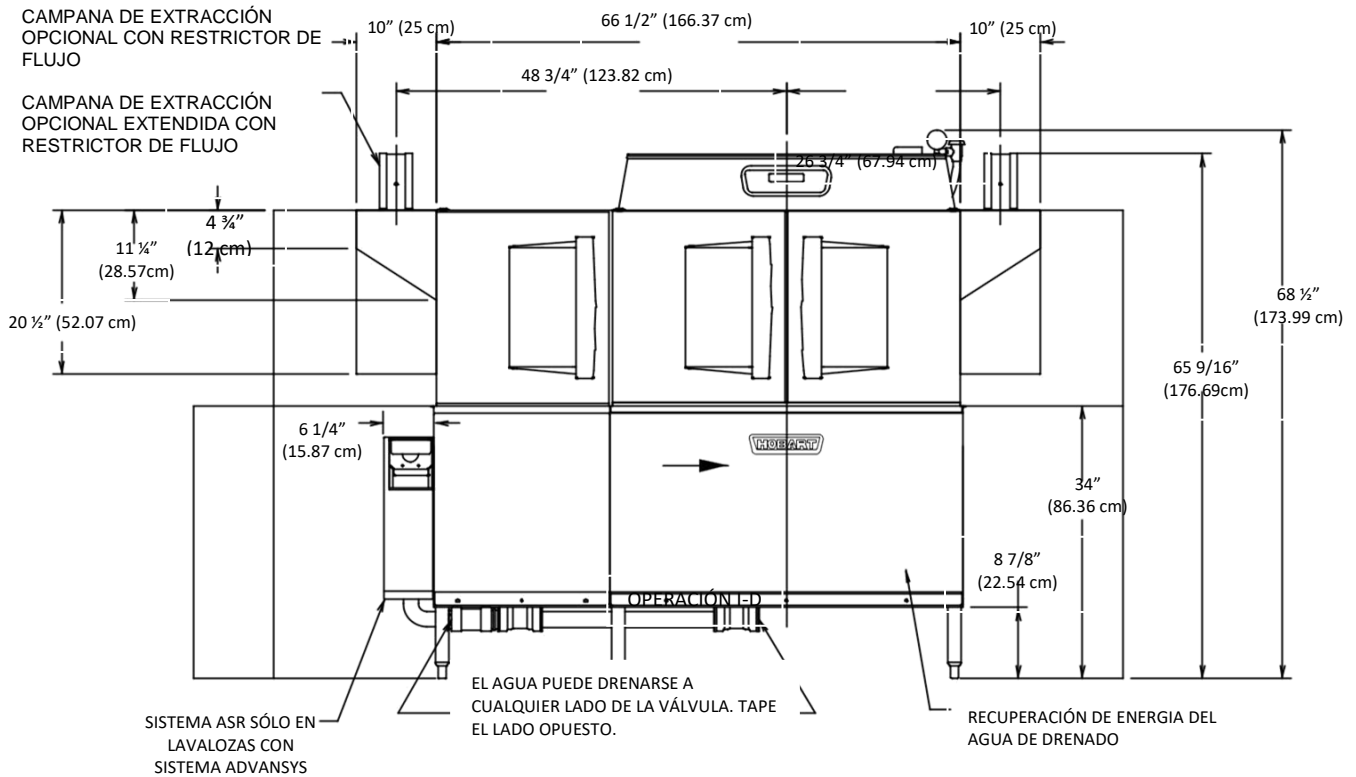

ADVERTENCIA

LAS CONEXIONES ELÉCTRICAS Y A TIERRA DEBEN CUMPLIR CON LAS PARTES APLICABLES DEL CÓDIGO NACIONAL ELÉCTRICO Y/U OTROS CÓDIGOS LOCALES ELÉCTRICOS.

ATENCIÓN: LAS CONEXIONES DE TUBERÍA DEBEN CUMPLIR CON LOS CÓDIGOS APLICABLES DE SANIDAD, SEGURIDAD Y PLOMERÍA.

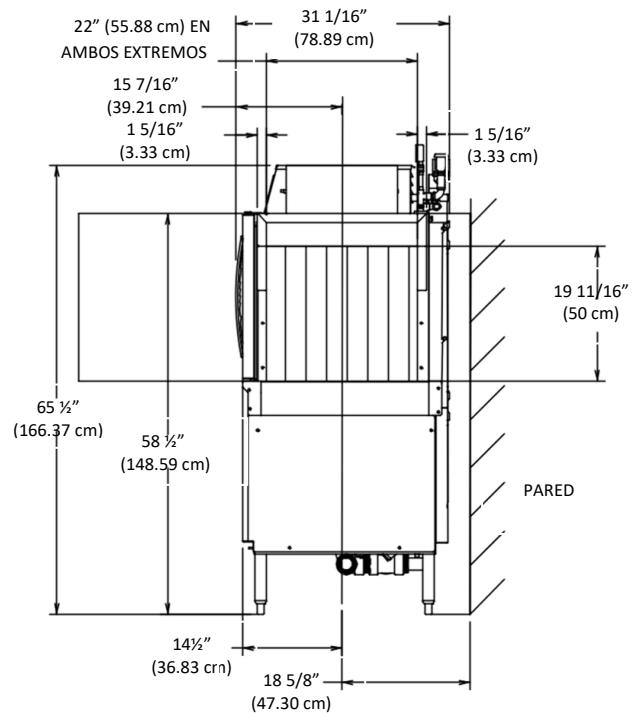

SOBRECALENTADOR 30 KW			
ESPECIFICACIONES ELÉCTRICAS	AMPERES NOMINALES	AMPERAJE MÍNIMO DEL CONDUCTOR DE SUMINISTRO	DISPOSITIVO MÁXIMO DE PROTECCIÓN
200-240/50/3	80.2	90	90
380-415/50/3	53.2	60	60
200/50/3	80.8	90	90
208-240/60/3	80.2	90	90
208/60/3	83.9	90	90
240/60/3	80.2	90	90
380/60/3	42.5	60	60
380-415/60/3	46.4	60	60
480/60/3	40.1	50	50
600/60/3	33.7	40	40

LAVALOZA CLPS66eN-ADV Advansys

HOBART

Viveros de la Colina No. 238 Col. Viveros de la Loma, Tlalnepantla Tel: 50-62-82-00 • www.hobart.com.mx

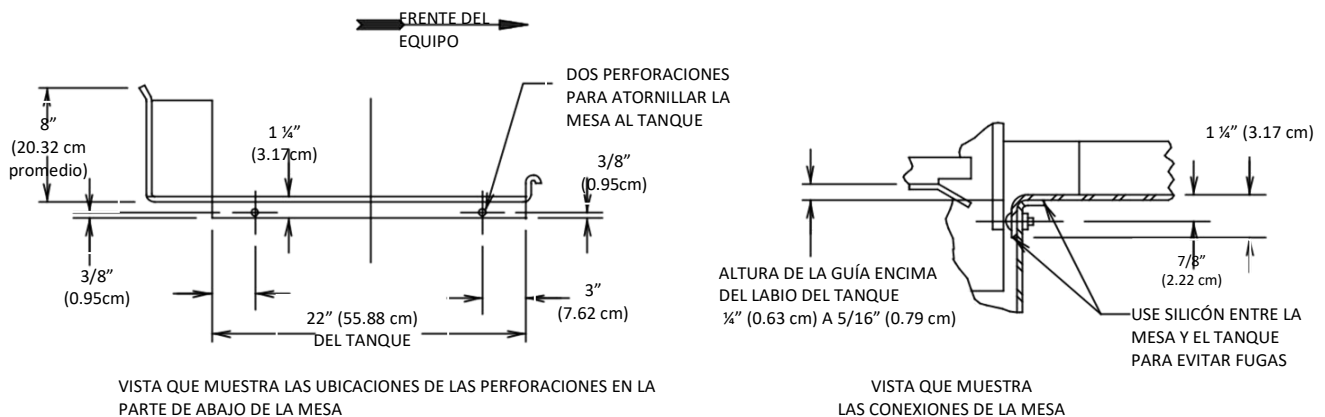
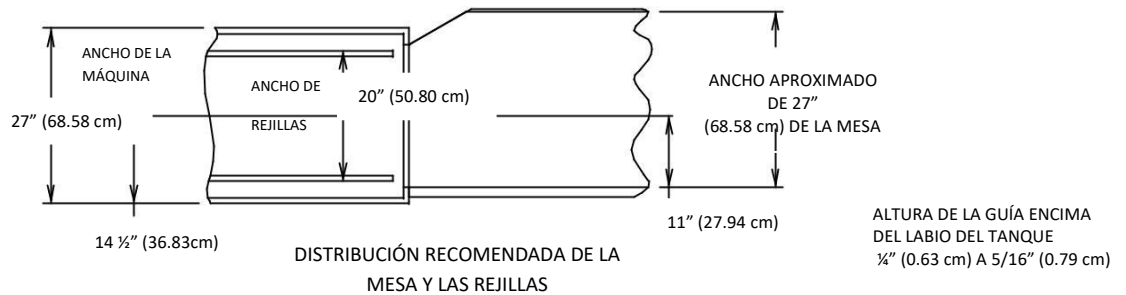
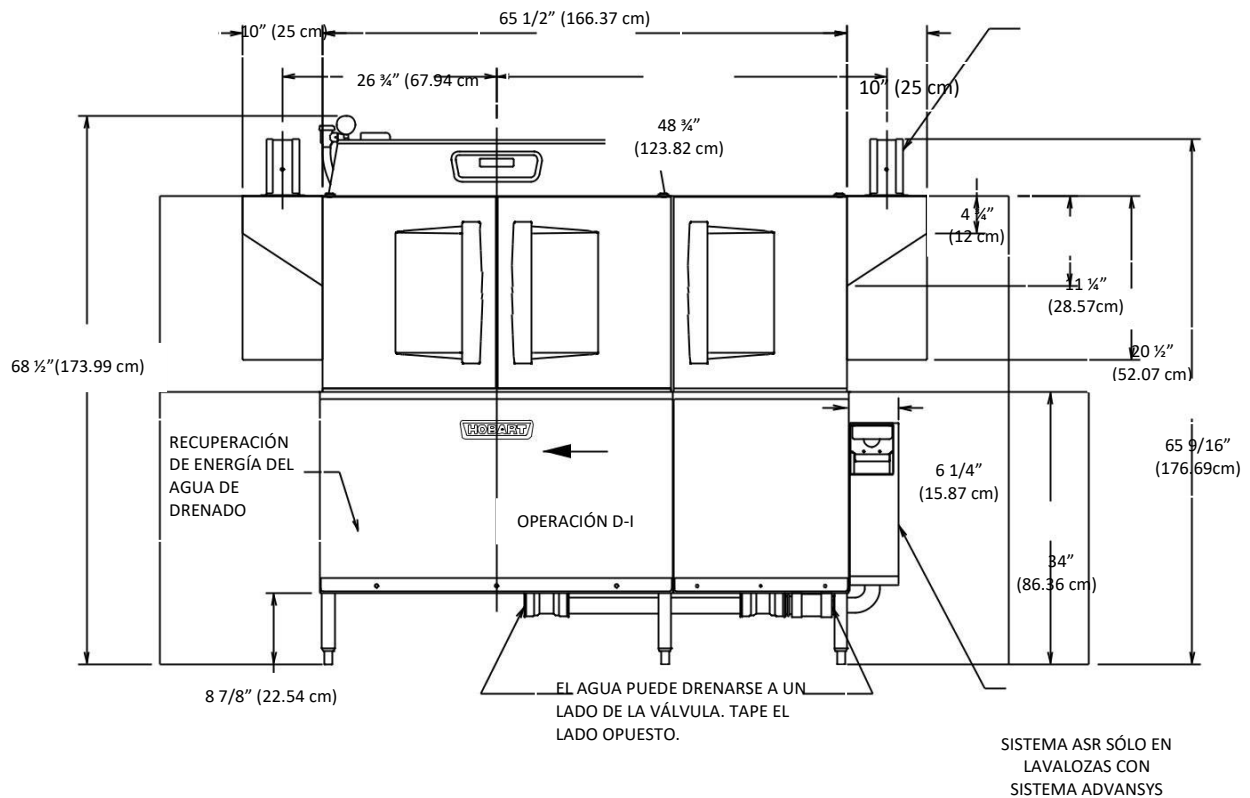

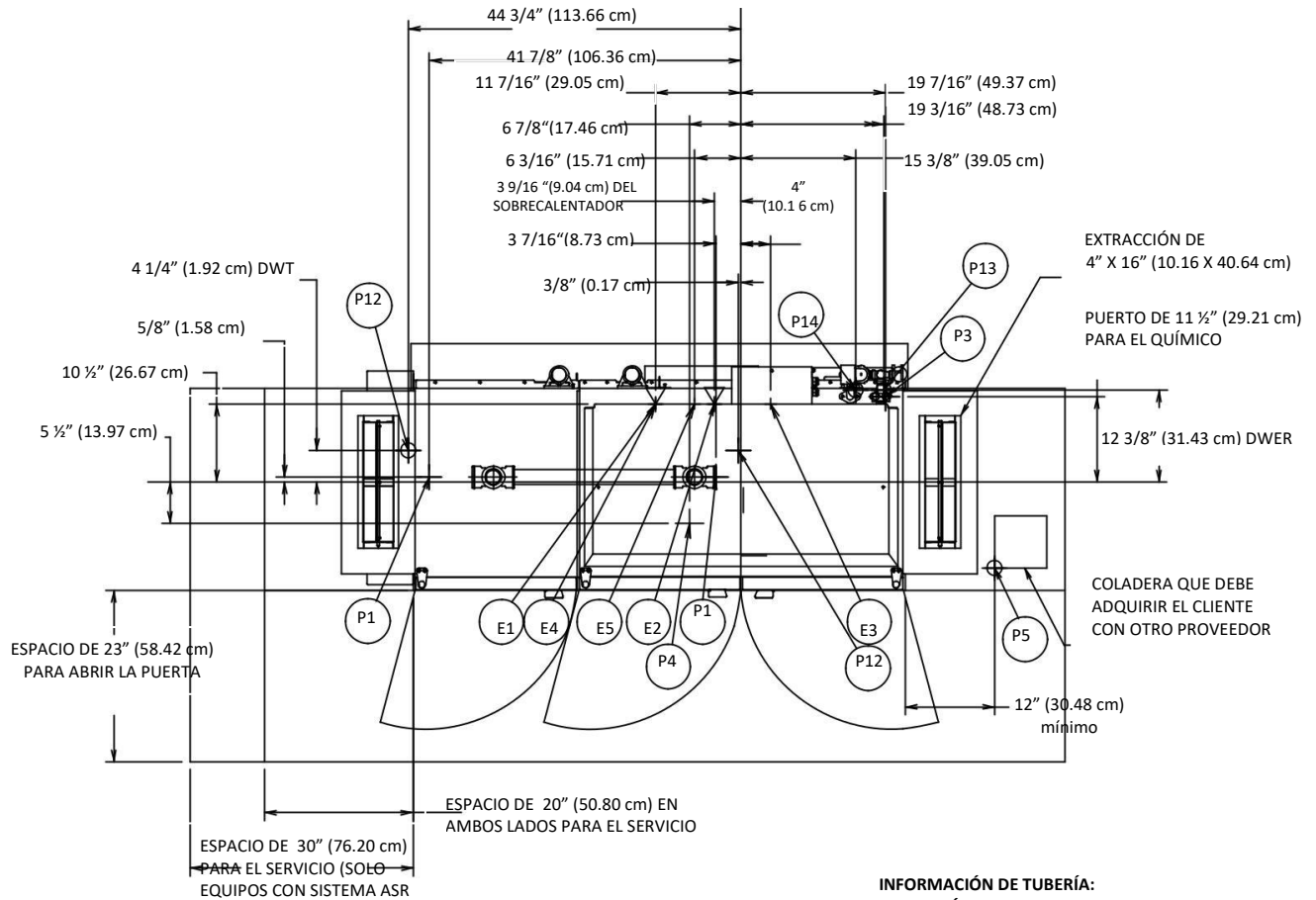

INFORMACIÓN ADICIONAL:

REQUISITOS DE EXTRACCIÓN DE LA CAMPANA DE EXTRACCIÓN O CAMPANA DE EXTRACCIÓN EXTENDIDA OPCIONALES: 200 PIES CÚBICOS POR MINUTO AL EXTREMO DE LA ENTRADA Y 400 PIES CÚBICOS POR MINUTO AL EXTREMO DE LA SALIDA.

TODAS LAS DIMENSIONES TOMADAS DESDE LA LÍNEA DEL PISO PUEDEN SER INCREMENTADAS APROXIMADAMENTE A 3/8" (1.90 cm) O DISMINUIDAS A 1/2" (1.27 cm).

EL INTERIOR DEL TANQUE ES DE 66" (167.64 cm) (A LA CONEXIÓN DE LA MESA)

LAS MEDIDAS DE MESA A MESA SON 65 25/32" (167.08 cm)

PESO NETO DEL EQUIPO: 349.26 Kg. (ALTURA ESTÁNDAR)
PESO DEL ENVÍO NACIONAL: 397.34 Kg. (ALTURA ESTÁNDAR)

PARA CONOCER SOBRE LA DISIPACIÓN DE CALOR SENSIBLE Y LATENTE DE LA CLeN, CONSULTE LA FICHA TÉCNICA F40459

CONEXIÓN DE SERVICIO ELÉCTRICA EN UN SÓLO PUNTO, MOTORES (SÓLO TRES FASES) Y CALENTAMIENTO ELÉCTRICO DE TANQUE

VOLTAJE	AMPERES NOMINALES	AMPERAJE MÍNIMO DEL CONDUCTOR DE SUMINISTRO	DISPOSITIVO MÁXIMO DE PROTECCIÓN
208/60/3	60.6	80	80
240/60/3	58	80	80
480/60/3	30.6	40	40
200/50/3	60	80	80
380/60/3	33.5	40	40
380-415/50/3	34.9	40	40
600/60/3	22.6	35	35

CONEXIÓN DE SERVICIO SEPARADA PARA EL CALENTAMIENTO ELÉCTRICO

CALENTAMIENTO ELÉCTRICO 15 KW (LAVADO)			
VOLTAJE	AMPERES	AMPERAJE MÍNIMO DEL CONDUCTOR DE SUMINISTRO	DISPOSITIVO MÁXIMO DE PROTECCIÓN
208/60/3	45	60	60
240/60/3	43	60	60
480/60/3	22	30	30
200/50/3	43	60	60
380/60/3	23	30	30
380-415/50/3	29	40	40
600/60/3	14.4	20	20
208/60/1	78	100	100
240/60/1	74.4	100	100

CONEXIÓN DE SERVICIO SEPARADA PARA MOTORES DE CALENTAMIENTO ELÉCTRICO

MOTORES: TRANSPORTADOR 1/6 H.P. LAVADO 2 H.P.			
VOLTAJE	AMPERES NOMINALES	AMPERAJE MÍNIMO DEL CONDUCTOR DE SUMINISTRO	DISPOSITIVO MÁXIMO DE PROTECCIÓN
208/60/3	15.6	20	20
240/60/3	15.1	20	20
480/60/3	9.1	15	15
200/50/3	16.6	20	20
380/60/3	10.7	15	15
380-415/50/3	10.1	15	15
600/60/3	8.2	15	15
208/60/1	27	35	35
240/60/1	26.3	35	35

INFORMACIÓN DE TUBERÍA:

CALENTAMIENTO ELÉCTRICO, DE VAPOR Y DE GAS

El cliente debe comprar e instalar un supresor de golpe de ariete (que cumpla con la Norma Estándar ASSE-1010 o equivalente) a la toma de agua a la conexión de servicio.

La dureza recomendada del agua deber ser igual o menor a 3 granos para obtener mejores resultados.

Para los equipos que no tienen el sobrecalentador (conexión P15):

La presión del agua recomendada para el equipo debe ser de 20 PSI (15 PSI mínimo, 25PSI máximo).

Si la presión es mayor a 25PSI, el cliente deberá comprar una válvula reguladora de presión con un escape interno de expansión térmica para conectarla de la toma de agua al equipo.

Para realizar la limpieza, instale una llave con una manguera y una válvula de mano cerca del equipo.

Cuando use un alimentador de sanitizado químico, éste debe estar certificado a la Norma Estándar 28 de la NSF.

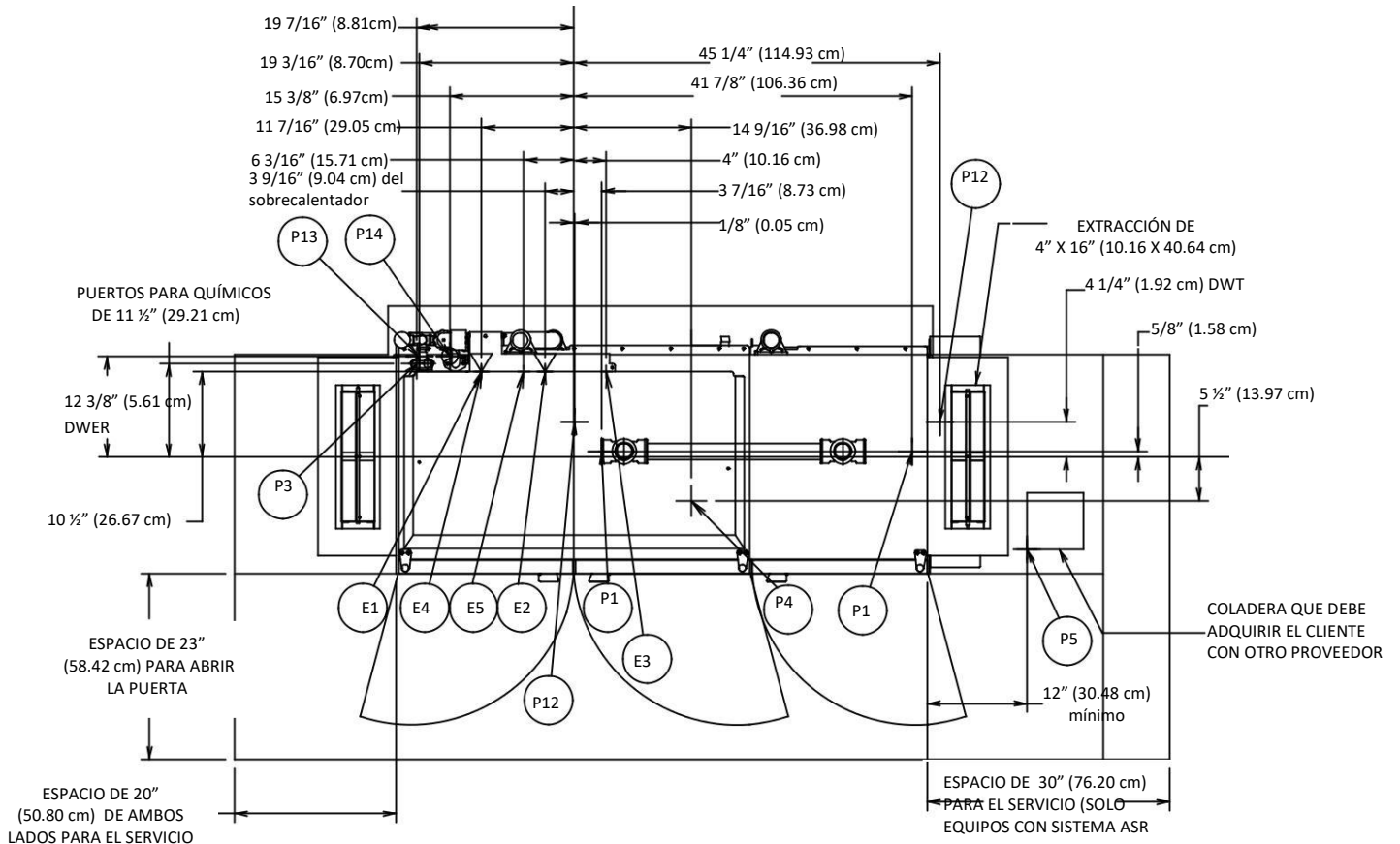

CONEXIONES ELÉCTRICAS
INFORMACIÓN DE CONEXIÓN
(SNPT= SOBRE NIVEL DEL PISO TERMINADO)
REFERENCIA
CALENTAMIENTOS ELÉCTRICO

- E1 CONEXIÓN ELÉCTRICA: UN SÓLO PUNTO, ELÉCTRICA, GAS Y VAPOR, PERFORACIÓN DE 1 1/4" O 2" PARA TUBO CONDUIT, A UNA ALTURA DE 63 3/4" (161.92 cm) SNPT.
- E2 CONEXIÓN ELÉCTRICA: SOBRECALENTADOR, CONFIGURABLE A 15/30 KW, PERFORACIÓN DE 1 1/4" O PARA TUBO CONDUIT, A UNA ALTURA DE 63 3/4" (161.92 cm) SNPT.
- E3 CONEXIÓN ELÉCTRICA: DOSIFICADORES DE DETERGENTE, DE SANITIZADOR (SÓLO BAJA TEMPERATURA) Y LÍQUIDO DE ENJUAGUE. TUBO CONDUIT DE 1/2", A UNA ALTURA DE 64 1/4" (163.19 cm) SNPT.

SÓLO CALENTAMIENTO ELÉCTRICO
CONEXIÓN ELÉCTRICA SEPARADA MONOFÁSICA Y TRIFÁSICA
CONFIGURADA EN CAMPO

- E4 CONEXIÓN ELÉCTRICA: MOTORES Y CONTROLES, TUBO CONDUIT DE 1 1/4" A UNA ALTURA DE 63 3/4" (161.92 cm) SNPT.
- E5 CALENTAMIENTO ELÉCTRICO: 15,000 WATTS, TANQUE DE LAVADO, PERFORACIÓN PARA TUBO CONDUIT DE 1", A UNA ALTURA DE 63 3/4" (161.92 cm) SNPT.

CONEXIONES DE PLOMERÍA
INFORMACIÓN DE CONEXIÓN
(SNPT =SOBRE NIVEL DEL PISO TERMINADO)
REFERENCIA
CALENTAMIENTOS ELÉTRICOS

- P1 DRENAJE: CUERDA DE TUBERÍA HEMBRA DE 2", A 7 3/8" (18.73 cm) SNPT; DOS POSIBLES CONEXIONES; EL AGUA PUEDE DRENARSE A CUALQUIER LADO DE LA VÁLVULA. TAPE EL LADO OPUESTO AL OTRO LADO.
- P3 DOSIFICADOR DE ENJUAGUE: QUITA EL TAPÓN DE 1/8" PARA ACCEDER AL ORIFICIO CON CUERDA DE 1/8" HEMBRA NPT A 59 9/16" (151.28cm) SNPT (SOLO BAJA TEMPERATURA)
- P4 SENSOR DE CONCENTRACIÓN DE DETERGENTE: RETIRE EL TAPÓN ENSAMBLADO PARA ACCEDER A LA PERFORACIÓN DE 7/8" (2.22 cm) DE DIÁMETRO (SÓLO TANQUE DE LAVADO) A 14 5/8" (37.14 cm) SNPT.
- P5 DRENAJE INDIRECTO A UNA COLADERA EN PISO: EL CLIENTE DEBE COMPRAR LA COLADERA, 0" SNPT CUANDO SE NECESITE. INSTALE LA COLADERA AFUERA DEL PERÍMETRO DE LA LAVALOZA.

KIT PARA ENFRIAR EL AGUA DE DRENAJE

- P12 CONEXIÓN DE AGUA FRÍA: ROSCA DE TUBERÍA HEMBRA DE 1/2", TEMPERATURA DE AGUA FRÍA 80°F MÁXIMO, 7 3/8" (18.73 cm) SNPT

RECUPERACIÓN DE ENERGÍA DEL AGUA DE DRENADO OPCIONAL

- P13 CONEXIÓN DE AGUA CALIENTE: ROSCA DE TUBERÍA HEMBRA DE 1/2", A UNA ALTURA DE 11 3/16" (28.41 cm) SNPT, ALTA TEMPERATURA CON SOBRECALENTADOR DE 30KW A 110°F MÍNIMO
- P14 CONEXIÓN DE AGUA FRÍA: ROSCA DE TUBERÍA HEMBRA DE 1/2" A 11 3/16" (28.41 cm). SNPT, TEMPERATURA DEL AGUA FRÍA 55°F Min.

ESPECIFICACIONES: Cumple con los requisitos de la A.S.S.E. Standard No.1004.

DISEÑO: Lavalozas semiautomática tipo canastilla que cuenta con un tanque de alta temperatura, cortinas flexibles térmicas en capas en los extremos de la cámara y entre las zonas de lavado y enjuague final. Las puertas aisladas de inspección con bisagras que están ubicadas enfrente del equipo brindan fácil acceso para los brazos de lavado, de enjuague, las rejillas y la canastilla de desperdicios y la rejilla removible de entrada a la bomba. El largo del tanque dentro del equipo (a la conexión de la mesa) es de 66" (167.64 cm). El equipo está diseñado para lavar y sanitizar con agua lavado con agua caliente a 160°C y enjuague final (mínimo) a 180°F. La dureza del agua recomendada debe ser de 3 granos para obtener mejores resultados. Si la puerta se abre cuando está en funcionamiento el equipo, los seguros automáticos apagarán la bomba y el transportador.

FABRICACIÓN: El tanque, la cámara, el bastidor, las patas, la caja de control, las puertas y las tapas son de acero inoxidable.

BOMBA: Dos bombas y dos impulsores de acero inoxidable recirculantes con un sello de asiento cerámico. El ensamble de fácil acceso a la bomba permite una rápida inspección. Las bombas se auto drenan; y la tubería que distribuye el agua a los brazos superiores e inferiores de lavado es de acero inoxidable.

MOTOR DE LA BOMBA: Este motor fabricado para Hobart tiene rodamientos de bolas pre lubricados, protección contra salpicaduras, ventilado con protección de sobrecarga con restablecimiento manual. El motor está disponible con las siguientes especificaciones eléctricas 208-240/60/1, 208-240/60/3, 480/60/3 y 600/60/3. También está disponible en 200-240/50/3 y 380-415/50/3, las cuales no están listadas por los UL.

CONTROLES: El módulo de control de acero inoxidable con botones de encendido, arranque y paro están montados en la parte superior del equipo. El circuito de control del equipo funciona con un transformador de circuito de control de 120 volts. Los componentes eléctricos están cableados con cable termoplástico aislado de 600V resistente a 150°C con conductores aislados enrutados a través de conductos cubiertos o conduit eléctrico aprobados por los UL.

TRANSPORTADOR: Este mecanismo de retorno rápido está diseñado para hacer pasar las canastillas a través del equipo de manera más uniforme y permitir una separación de 16" (40.64 cm) entre las áreas de lavado y de enjuague. Las canastillas pasan automáticamente a través de las zonas de lavado y enjuague. El embrague de bolas motriz del transportador evita que se dañe el equipo o las canastillas en caso de que se obstruya el movimiento de éstas. La velocidad del transportador es de 5.6 FPM (pies por minuto)

MOTOR REDUCTOR: Esta pieza fabricada para Hobart tiene un motor reductor de 1/6 caballos de fuerza, ventilador con protección de sobrecarga con restablecimiento manual. El motor está disponible con las siguientes especificaciones eléctricas 208-240/60/3, 480/60/3 y 600/60/3 y también a 200-240/50/3 y 380-415/50/3, estas últimas especificaciones no están listadas por los UL.

PRELAVADO: El prelavado de la lavalozas CLPS66eN está equipado con un brazo de lavado superior e inferior con espumas colocadas para prelavar de forma efectiva todo tipo de loza y formadas de forma especial con aberturas grandes. Los brazos de prelavado y los tapones son fáciles de quitar para poderlos limpiar sin necesidad de usar alguna herramienta. La rejilla removible de desperdicios de acero inoxidable perforado soporta una canastilla profunda de acero inoxidable perforado. La canastilla y la rejilla de desperdicios (3) pueden retirarse sin quitar el brazo de lavado inferior.

LAVADO DE POTENCIA: El tanque de lavado cuenta con brazos de lavado de acero inoxidable superiores e inferiores (diseñados por dinámica de fluidos por computadora) que dirigen de manera eficaz cortinas de agua a todas las superficies de la loza. Estos brazos son auto alineables y tienen tapas fáciles de quitar para la limpieza sin necesidad de utilizar las herramientas. La rejilla removible de desperdicios de acero inoxidable perforado soporta una canastilla profunda de acero inoxidable perforado.

ENJUAGUE FINAL: Flujo de enjuague final: 2.3 gpm, .62 gpr, 126 gph. Los brazos de enjuague auto posicionales superiores e inferiores de acero inoxidable tienen una hilera sencilla de espumas. Las canastillas que entran al área de enjuague disparan automáticamente el enjuague. La línea de agua del enjuague final está equipada con una válvula rompedora de vacío, seguida de una válvula solenoide operada eléctricamente en el sistema común de tuberías. Los puertos de inyección del dosificador para el agente líquido de enjuague están en la tubería de enjuague final arriba de la cámara.

LLENADO: La toma de agua cuenta con una válvula rompedora de vacío después de la válvula solenoide que funciona eléctricamente en el sistema de tuberías para el mantenimiento automático del nivel del tanque.

DRENADO Y DESBORDAMIENTO: La válvula de desbordamiento automático grande y de drenado de tipo campana dentro del tanque de prelavado está controlada desde el interior del equipo. El prelavado se desborda hacia el drenado. El drenado del tanque de lado controlado dentro del equipo se desborda al prelavado a través de la tubería de acero inoxidable montada adentro del equipo. El drenado se activa de forma automática al cerrar las puertas de inspección. Los sellos del drenado son un anillo empaque de hule para altas temperaturas y de diámetro grande. El drenado común utiliza un tubo removible de acero inoxidable de diámetro grande que es sellado por los anillos empaque de hule en cada alojamiento del drenado. El alojamiento del drenado puede conectarse al extremo de carga o descarga del equipo.

EQUIPO ESTÁNDAR: El equipo tiene una protección positiva por bajo nivel de agua para el calentamiento del tanque y una pantalla digital que muestra la temperatura del lavado y del enjuague final. Las cortinas térmicas en capas cuentan con una clave para la colocación adecuada. Los sistemas de drenado se cierran de forma automática cuando se cierran las puertas de inspección. Otras piezas que tiene el equipo son las patas ajustables, las tapas de acero inoxidable atornilladas al bastidor en el perímetro y debajo de la lavalozas, los seguros de la puerta, el sistema de auto apagado los controles del sobrecalentador y del motor de extracción. Las funciones del equipo son el llenado automático del tanque, las alarmas de baja temperatura, los diagnósticos de servicio, el indicador de agua sucia, la notificación inteligente y configurable para eliminar el sarro, el modo de pausa configurable de ollas y sartenes con certificación de la NSF y el modo de ahorro de energía. Todas las piezas cumplen con el protocolo de datos de la NAFEM.

SELECCIONES DEL CALENTAMIENTO DE TANQUE DE LAVADO (debe elegir una):

ELÉCTRICO: Resistencia eléctrica Incoloy® de inmersión (15KW) que se puede quitar desde el interior del tanque. La temperatura del agua del tanque es controlada por el termostato controlado por microprocesador con protección positiva de bajo nivel de agua y el contactor magnético. (Los interruptores de desconexión no vienen con el equipo). El dispositivo de límite alto que está montado en la superficie del tanque protege el elemento de calentamiento.

VAPOR: El calentamiento de vapor usa un serpentín de vapor de acero inoxidable de 1" (2.54 cm). La temperatura del agua del tanque es controlada por el termostato controlado por microprocesador con protección positiva de bajo nivel de agua. El vapor se suministra al equipo a través de la válvula solenoide de vapor y del filtro de línea a alta temperatura.

GAS: El calentamiento del tanque usa un sistema regulado de tubo de inmersión con quemador de gas infrarrojo. El termostato es controlado por el microprocesador y por el ventilador con interruptor de presión que controla la temperatura del agua del tanque. Se proporciona la protección positiva de bajo nivel de agua. El dispositivo de límite alto montado en la superficie del tubo protege adicionalmente el tubo de inmersión. La tarjeta de estado sólido de ignición controla la válvula de gas y da la ignición de la flama. El transformador baja el voltaje del circuito de control de 120 volts a 24 volts para energizar la tarjeta de ignición y la válvula de gas. Para el gas natural, la presión de gas al quemador (conexión del cliente) no debe exceder los 7" W.C. Para el gas LP, la presión al quemador (conexión del cliente) no debe exceder los 11" W.C. Si la presión del gas es mayor a 7" W.C. en gas natural o 11" W.C. en gas LP, el cliente debe comprar la válvula de regulación de presión en la línea de gas a la lavalozas.

EQUIPO OPCIONAL CON COSTO:

Campanas de extracción de acero inoxidable con preparación para ducto, restrictor de flujo ajustable (sólo en el extremo de carga), kit de campana de extracción más alto que la cámara estándar, cargadores y descargadores laterales, interruptor de límite de mesa, kit para enfriar el agua del drenaje y canastillas para platos, de usos combinados y usos diversos de 19 ¼" x 19 ¼" (50.16 x 50.16 cm).

Debido a que el mejoramiento continuo de los productos es una política de Hobart, las especificaciones están sujetas a cambio sin previo aviso.